

ن

نظام التشغيل

استعادة النسخ الأصلية لبيانات Dell، 52

الوسائط، 53

إعادة تثبيت، 55

استعادة النظام، 50

نقل المعلومات إلى كمبيوتر جديد، 17

و

الوثائق، 55

دليل Dell Latitude ON، 56

تعليمات قارئ Dell Latitude ON، 56

دليل Dell Technology، 56

دليل الخدمة، 56

وسائط برامج التشغيل والأدوات المساعدة،

55، 48

Dell Diagnostics، 38

وسائط نظام التشغيل، 55

الوسائط

برامج التشغيل والأدوات المساعدة، 55

نظام التشغيل، 55

ذ

الذاكرة

استكشاف الأخطاء وإصلاحها، 41

ك

الكمبيوتر

المواصفات، 21

ر

رسائل الخطأ

أكواد الإشارة الصوتية، 29

رمز الخدمة السريعة، 55

م

محدد موقع شبكة Dell Wi-Fi Catcher، 11

محدد موقع شبكة Wi-Fi Catcher، 11

مشاكل

الاستعادة إلى حالة سابقة، 50

معالج نقل الملفات والإعدادات، 17

معالجات

معالج نقل الملفات والإعدادات، 17

معالج توافق البرامج، 43

معلومات الأمان، 56

المعلومات التنظيمية، 56

معلومات الدعم، 56

معلومات الضمان، 56

معلومات الهندسة البشرية، 56

مفتاح منتج نظام التشغيل، 57

ملصق الترخيص، 57

ملصق ترخيص Windows، 57

المنظر من الأمام، 7

المنظر من الخلف، 9

المنظر

الخلفي، 9

من الأمام، 7

المواصفات، 21

البطاقة الذكية، 22

ش

الشبكات

التوصيل، 15

نظرة عامة، 15

محدد موقع شبكة Fi Catcher-Wi، 11

المفتاح اللاسلكي، 11

ط

الطاقة

حالات مصباح الطاقة، 40

استكشاف الأخطاء وإصلاحها، 40

ع

علامة الخدمة، 55

برنامج نظام الكمبيوتر المحمول، 55
البنود والشروط، 56

ت

التحديثات
البرامج والأجهزة، 44
تشخيص
أكواد الإشارة الصوتية، 29
Dell، 38
تعليمات قارئ Dell Latitude ON، 56
توصيل
محول التيار المتردد، 13
أجهزة IEEE 1394، 14
الإنترنت، 16
الشبكة، 15
كابل الشبكة، 14
أجهزة USB، 14

استعادة النسخ الأصلية لبيانات Dell، 53
استعادة النسخ الأصلية للبيانات، 52
استعادة النظام، 50
تمكين، 52

استكشاف الأخطاء وإصلاحها، 29، 56
الشاشة الزرقاء، 44
الكمبيوتر لا يستجيب، 42
Dell Diagnostics، 38
رسائل الخطأ، 31
الذاكرة، 41
الطاقة، 40
حالات مصباح الطاقة، 40
مصابيح الطاقة، 29
تعطل البرنامج، 42
توافق البرامج ونظام التشغيل Windows، 43
الاستعادة إلى حالة سابقة، 50
برامج، 42-44
تلميحات، 40

ب

البحث عن المعلومات، 55
برامج التشغيل، 47
وسائط برامج التشغيل والأدوات المساعدة، 55
تعريف، 47
إعادة تثبيت، 48
العودة إلى الإصدار السابق، 48
البرامج
مشاكل، 43
إعادة تثبيت، 47
استكشاف الأخطاء وإصلاحها، 43-44
تحديثات، 44

د

الدعم، 59
الاتصال بشركة Dell، 65
DellConnect، 60
الخدمات عبر الإنترنت، 60
الإقليمي، 60
الدعم الفني وخدمة العملاء، 60
دليل Dell Latitude ON، 56
دليل Dell Technology، 56
دليل الخدمة، 56

فهرس

Windows XP

- استعادة برنامج تشغيل الجهاز، 48
- معالج نقل الملفات والإعدادات، 17
- إعادة تثبيت، 55
- العودة إلى إصدار سابق من برنامج تشغيل الجهاز، 48
- إعداد الاتصال بالإنترنت، 17
- استعادة النظام، 50

أ

- أرقام الهاتف، 65
- إعادة تثبيت
- برامج التشغيل والأدوات المساعدة، 48
- البرامج، 47
- إعداد
- الكمبيوتر، 13
- الإنترنت، 16
- الإعداد السريع، 13

أكواد الإشارة الصوتية، 29

الإنترنت

- الاتصال، 16
- الإعداد، 16
- محدد موقع شبكة Wi-Fi Catcher، 11
- المفتاح اللاسلكي، 11
- الاتصال بشركة Dell، 59، 65
- اتفاقية ترخيص المستخدم (EULA)، 56

D

- Dell Diagnostics، 38
- بدء التشغيل من وسائط برامج التشغيل والأدوات المساعدة، 39
- بدء التشغيل من محرك القرص الصلب، 39

Dell

- الاتصال، 59، 65
- استعادة النسخ الأصلية للبيانات، 52
- تحديثات البرامج، 45
- الأداة المساعدة للدعم، 45
- الدعم الفني وخدمة العملاء، 60
- خدمة التحديث الفني، 44

DellConnect، 60

S

S.M.A.R.T، 37

W

Windows Vista

- استعادة النسخ الأصلية لبيانات Dell، 52-53
- استعادة برنامج تشغيل الجهاز، 48
- معالج توافق البرامج، 43
- إعادة تثبيت، 55
- العودة إلى إصدار سابق من برنامج تشغيل الجهاز، 48
- استعادة النظام، 50

الاتصال بشركة Dell

للعلماء بالولايات المتحدة، اتصل على 800-WWW-DELL (800-999-3355).

 **ملاحظة:** إذا لم يكن لديك اتصال نشط بالإنترنت، يمكنك العثور على معلومات الاتصال على فاتورة الشراء الخاصة بك أو استمارة التغليف أو الفاتورة أو بيان منتج Dell.

توفر Dell خيارات خدمة ودعم مختلفة تعتمد على الهاتف والإنترنت. يختلف توافر هذه الخيارات باختلاف الدولة والمنتج وقد لا تتوافر بعض الخدمات في منطقتك. للاتصال بـ Dell للوصول لقسم المبيعات أو الدعم الفني أو خدمة العملاء:

- 1 قم بزيارة support.dell.com وقم بتحديد الدولة أو المنطقة الخاصة بك في القائمة المنسدلة **Choose A Country/Region** (اختر دولة/منطقة) في أسفل الصفحة.
- 2 انقر فوق **Contact Us** (الاتصال بنا) على الجانب الأيسر من الصفحة وقم بتحديد الخدمة أو رابط الدعم الملائم وفقًا لحاجتك.
- 3 اختر وسيلة الاتصال بـ Dell التي تلائمك.

قائمة تدقيق التشخيص

الاسم:

التاريخ:

العنوان:

رقم الهاتف:

رمز الخدمة (شريط الرموز الموجود على الجزء الخلفي أو السفلي من الكمبيوتر):

كود الخدمة السريعة:

رقم تحويل المواد المرتجعة (إذا كان وارداً من قبل فني دعم Dell):

نظام التشغيل وإصداره:

الأجهزة:

بطاقات التمديد:

هل أنت متصل بشبكة؟ نعم لا

الشبكة والإصدار ومحول الشبكة:

البرامج والإصدارات:

انظر وثائق نظام التشغيل الخاص بك لتحديد محتويات ملفات بدء تشغيل النظام. إذا كان الكمبيوتر متصلاً بطابعة،
فقم بطباعة كل ملف. أو قم بتسجيل محتويات كل ملف قبل الاتصال بشركة Dell.

رسالة خطأ أو كود إشارة صوتية أو كود تشخيصي:

وصف المشكلة وإجراءات استكشاف الأخطاء وإصلاحها التي قمت بتنفيذها:

قبل الاتصال

 **ملاحظة:** يجب أن يكون رمز الخدمة السريعة جاهزاً لديك عندما تقوم بالاتصال. يساعد الرمز نظام هاتف الدعم المؤتمت من Dell على توجيه مكالماتك بشكل أكثر فعالية. قد يُطلب منك أيضاً تقديم علامة الخدمة الخاص بك (الموجود على الجزء الخلفي أو السفلي من جهاز الكمبيوتر لديك).

تذكر أن تملأ قائمة تدقيق التشخيص (انظر "قائمة تدقيق التشخيص" في الصفحة 68) إن أمكن، قم بتشغيل جهاز الكمبيوتر الخاص بك قبل الاتصال بشركة Dell طلباً للمساعدة واتصل من هاتف قريب من الجهاز. قد يُطلب منك كتابة بعض الأوامر على لوحة المفاتيح، ووضع معلومات مفصلة أثناء العمليات، أو محاولة اتخاذ خطوات أخرى لاستكشاف الأخطاء وإصلاحها، والتي لا يمكن إجراؤها إلا على الكمبيوتر ذاته. تأكد من توفر وثائق جهاز الكمبيوتر.

 **تنبيه:** قبل العمل داخل جهاز الكمبيوتر، اتبع إرشادات الأمان الموجودة في الوثائق الواردة مع الكمبيوتر.

مشكلات خاصة بطلبك

إذا كان لديك أية مشكلة بشأن طلبك، مثل أجزاء مفقودة أو أجزاء خطأ أو فاتورة غير صحيحة، فاتصل بـ Dell للحصول على مساعدة العملاء. يجب أن تكون الفاتورة أو استمارة التغليف في متناول يديك عند الاتصال. للتعرف على رقم الهاتف الذي يمكنك الاتصال به من منطقتك، انظر "الاتصال بشركة Dell" في الصفحة 69.

معلومات المنتج

إذا كنت في حاجة لمعلومات حول المنتجات الإضافية المتاحة من Dell، أو إذا كنت ترغب في إرسال طلب، فقم بزيارة موقع Dell عبر الإنترنت على www.dell.com. للتعرف على رقم الهاتف الذي يمكنك الاتصال به من منطقتك أو للتحدث إلى مسؤول المبيعات، انظر "الاتصال بشركة Dell" في الصفحة 69.

إرجاع عناصر للإصلاح أو الائتمان في فترة الضمان

قم بتجهيز جميع العناصر الجاري إرجاعها، سواء للإصلاح أو الائتمان، كما يلي:

- 1 اتصل بـ Dell للحصول على Return Material Authorization Number (رقم تخويل المواد المرتجعة)، وقم بكتابته بوضوح على الصندوق من الخارج. للتعرف على رقم الهاتف الذي يمكنك الاتصال به من منطقتك، انظر "الاتصال بشركة Dell" في الصفحة 69. ضع في الصندوق نسخة من الفاتورة وخطاب يوضح سبب الإرجاع.
 - 2 ضع نسخة من قائمة تدقيق التشخيص (انظر "قائمة تدقيق التشخيص" في الصفحة 68)، توضح الاختبارات التي أجريتها وأية رسائل خطأ ظهرت عند استخدام Dell Diagnostics (انظر "الاتصال بشركة Dell" في الصفحة 69).
 - 3 ضع أية ملحقات تخص العنصر (العناصر) الجاري إرجاعها (كابلات الطاقة والأقراص المرنة الخاصة بالبرامج والموجهات وغيرها) إذا كان الإرجاع للائتمان.
 - 4 قم بتعبئة الجهاز المراد إرجاعه في علبة التغليف الأصلية (أو ما يعادلها).
- أنت مسئول عن تسديد مصاريف الشحن. أنت مسئول أيضاً عن تأمين أي منتج يتم إرجاعه، كما أنك تتحمل مسؤولية فقدانه أثناء الشحن إلى Dell. لا يتم قبول حزم الدفع عند الاستلام (C.O.D.). يتم رفض أي من المرتجعات إذا لم تشتمل على أي من المتطلبات السابقة عند رصيف استلام Dell ويتم إرجاعها إليك.

- عناوين البريد الإلكتروني الخاصة بدعم Dell:
mobile_support@us.dell.com
support@us.dell.com
la-techsupport@dell.com (دول أمريكا اللاتينية والبحر الكاريبي فقط)
apsupport@dell.com (دول آسيا/المحيط الهادي فقط)
- عناوين البريد الإلكتروني الخاصة بتسويق ومبيعات Dell:
apsupport@dell.com (دول آسيا/المحيط الهادي فقط)
sales_canada@dell.com (كندا فقط)
- بروتوكول نقل الملفات مجهول (FTP):
ftp.dell.com – قم بتسجيل الدخول كمستخدم مجهول واستخدم عنوان البريد الإلكتروني الخاص بك ككلمة مرور.

خدمة AutoTech

توفر خدمة دعم Dell المؤتمتة — AutoTech — إجابات مسجلة للأسئلة الأكثر تداولاً بين عملاء Dell حول أجهزة الكمبيوتر المحمولة وأجهزة الكمبيوتر من نوع سطح المكتب الخاصة بهم. عند الاتصال بخدمة AutoTech، استخدم هاتف مزود بخدمة الطنين باللمس لتحديد الموضوعات المتوافقة مع أسئلتك. للتعرف على رقم الهاتف الذي يمكنك الاتصال به من منطقتك، انظر "الاتصال بشركة Dell" في الصفحة 69.

خدمة حالة الطلب المؤتمتة

للتحقق من حالة أي من منتجات Dell التي طلبتها، يمكنك زيارة الموقع **support.dell.com**، أو يمكنك الاتصال بخدمة حالة الطلب المؤتمتة. تظهر رسالة مسجلة تطلب منك المعلومات المطلوبة لتحديد مكان الطلب الخاص بك وتقديم تقرير بشأنه. للتعرف على رقم الهاتف الذي يمكنك الاتصال به من منطقتك، انظر "الاتصال بشركة Dell" في الصفحة 69.

الدعم الفني وخدمة العملاء

خدمة الدعم التي تقدمها Dell متوفرة للإجابة عن استفساراتك حول أجهزة Dell™. يستخدم فريق العمل بالدعم لدينا برامج تشخيصية على أجهزة الكمبيوتر لتوفير أجوبة سريعة ودقيقة. للاتصال بخدمة دعم Dell، انظر "قبل الاتصال" في الصفحة 67، ثم انظر معلومات الاتصال الخاصة بمنطقتك أو انتقل إلى الموقع support.dell.com.

DellConnect™

تمثل DellConnect أداة وصول بسيطة عبر الإنترنت، وهي تتيح لموظف خدمة ودعم Dell الوصول إلى الكمبيوتر الخاص بك من خلال اتصال واسع النطاق وتشخيص المشكلة التي يواجهها الكمبيوتر لديك وإصلاحها، وذلك كله تحت إشرافك. للحصول على المزيد من المعلومات، انتقل إلى support.dell.com ثم انقر فوق DellConnect.

الخدمات عبر الإنترنت

يمكنك التعرف على منتجات Dell والخدمات التي تقدمها على مواقع الويب التالية:

www.dell.com

www.dell.com/ap (دول آسيا/المحيط الهادي فقط)

www.dell.com/jp (اليابان فقط)

www.euro.dell.com (أوروبا فقط)

www.dell.com/la (دول أمريكا اللاتينية والبحر الكاريبي)

www.dell.ca (كندا فقط)

يمكنك الوصول إلى دعم Dell من خلال المواقع وعناوين البريد الإلكتروني التالية:

- مواقع الويب الخاصة بدعم Dell:

support.dell.com

support.jp.dell.com (اليابان فقط)

support.euro.dell.com (أوروبا فقط)

7

الحصول على التعليمات

الحصول على المساعدة

⚠️ تنبيه: إذا أردت إزالة غطاء الكمبيوتر، فقم أولاً بفصل كابلات طاقة الكمبيوتر والمودم من كافة مآخذ التيار الكهربائي. اتبع إرشادات الأمان الواردة مع الكمبيوتر.

إذا كنت تواجه مشكلة تتعلق بجهاز الكمبيوتر لديك، فيمكنك إكمال الخطوات التالية لتشخيص واستكشاف المشكلة وإصلاحها:

- 1 انظر "تلميحات استكشاف الأخطاء وإصلاحها" في الصفحة 42 للتعرف على المعلومات والإجراءات التي تتعلق بالمشكلة التي تواجهها في الكمبيوتر.
 - 2 انظر "Dell Diagnostics" في الصفحة 40 للتعرف على الإجراءات الخاصة بكيفية تشغيل Dell Diagnostics.
 - 3 قم بملء "قائمة تدقيق التشخيص" في الصفحة 68.
 - 4 استخدم مجموعة برامج Dell الشاملة للخدمات الفورية المتاحة على موقع دعم Dell (support.dell.com) للحصول على تعليمات حول إجراءات التثبيت واستكشاف الأخطاء وإصلاحها. انظر "الخدمات عبر الإنترنت" في الصفحة 64 للحصول على قائمة أكثر شمولاً لدعم Dell عبر الإنترنت.
 - 5 إذا لم يتم حل المشكلة باتباع الخطوات السابقة، فانظر "الاتصال بشركة Dell" في الصفحة 69.
- ✍️ ملاحظة:** اتصل بدعم Dell من هاتف قريب من جهاز الكمبيوتر حتى يتمكن فريق الدعم من مساعدتك بأية إجراءات ضرورية.
- ✍️ ملاحظة:** قد لا يتوافر نظام رمز الخدمة السريعة من Dell في جميع الدول.
- عند مطالبتك من قبل نظام هاتف Dell المؤتمت، أدخل كود الخدمة السريعة لتوجيه المكالمات مباشرة إلى مسؤول الدعم المناسب. إذا لم يكن لديك رمز الخدمة السريعة، فقم بفتح مجلد **Dell Accessories** (ملحقات Dell) وانقر نقرًا مزدوجاً فوق الرمز **Express Service Code** (رمز الخدمة السريعة)، واتباع التوجيهات.
- للحصول على إرشادات حول استخدام Dell Support (دعم Dell)، انظر "الدعم الفني وخدمة العملاء" في الصفحة 64.
- ✍️ ملاحظة:** قد لا تتوافر بعض الخدمات التالية دائمًا في جميع الأماكن خارج الولايات المتحدة. اتصل بممثل Dell المحلي للحصول على معلومات حول الإتاحة.

-
- حول تقنية Intel® Active Management Technology (iAMT®)، بما يتضمن نظرة عامة والميزات والإعدادات ومعلومات التهيئة.
 - موقع برامج تشغيل iAMT.

دليل Dell™ Systems Management Administrator
يتوافر دليل مسنول إدارة الأنظمة *Dell Systems Management Administrator* على support.dell.com

-
- يوفر مفتاح منتج نظام التشغيل الخاص بك.

ملصق ترخيص Microsoft® Windows®
يوجد ترخيص Microsoft Windows الخاص بك على الكمبيوتر.

وسائط نظام التشغيل

إعادة تثبيت نظام التشغيل الخاص بك

وسائط نظام التشغيل هي عبارة عن قرص مضغوط أو قرص DVD من الممكن أن يرد مع الكمبيوتر الخاص بك.

مستندات الأمان والمعلومات التنظيمية والضممان والدعم

- معلومات الضمان
- من الممكن أن يرد هذا النوع من المعلومات مع الكمبيوتر الخاص بك. للمزيد من المعلومات التنظيمية، انظر الصفحة الرئيسية للتوافق التنظيمي على www.dell.com على الموقع التالي: www.dell.com/regulatory_compliance.
- إرشادات الأمان
- المعلومات التنظيمية
- معلومات الهندسة البشرية
- اتفاقية ترخيص المستخدم

دليل الخدمة

- كيفية إزالة الأجزاء وإعادة تركيبها
- يمكن العثور على دليل الخدمة الخاص بالكمبيوتر لديك على support.dell.com.
- كيفية تهيئة إعدادات النظام
- كيفية استكشاف الأخطاء وإصلاحها وحل المشكلات

دليل Dell Technology

- حول نظام التشغيل الخاص بك
- يتوافر دليل Dell Technology على support.dell.com.
- استخدام الأجهزة وصيانتها
- فهم تقنيات مثل RAID والإنترنت وتقنية Bluetooth® اللاسلكية والبريد الإلكتروني وشبكات الاتصال وغيرها.

Dell Latitude ON™

- نظرة عامة حول Dell Latitude ON
- قد يتم شحن دليل Dell Latitude ON مع الكمبيوتر الخاص بك.
- كيفية إعداد وتهيئة واستخدام التطبيق
- ملاحظة: Dell Latitude ON هو ميزة اختيارية.
- كيفية الاتصال بالإنترنت باستخدام Latitude ON

ملف تعليمات قارئ Dell Latitude ON™

- نظرة عامة حول قارئ Dell Latitude ON
- يتوافر ملف تعليمات قارئ Dell Latitude ON على محرك القرص الصلب لديك.
- كيفية إعداد وتهيئة واستخدام التطبيق
- الأسئلة المتداولة

6

البحث عن المعلومات

ملاحظة: قد تكون بعض الميزات أو الوسائط اختيارية ومن الممكن ألا ترد مع الكمبيوتر الخاص بك عند شحنه من المصنع. قد لا تتوفر بعض الميزات أو الوسائط في بعض الدول.

ملاحظة: قد يتم شحن معلومات إضافية مع جهاز الكمبيوتر الخاص بك.

المحتويات	المستند/الوسائط/الملصق
<ul style="list-style-type: none">• استخدم Service Tag (علامة الخدمة) لتعريف الكمبيوتر الخاص بك عند استخدام support.dell.com أو الاتصال بالدعم.• أدخل رمز الخدمة السريعة لتوجيه مكالمتك عند الاتصال بالدعم. <p>ملاحظة: توجد علامة الخدمة/رمز الخدمة السريعة على الكمبيوتر الخاص بك.</p>	<p>علامة الخدمة/رمز الخدمة السريعة</p> <p>توجد كل من علامة الخدمة/رمز الخدمة السريعة على الكمبيوتر الخاص بك.</p>

<ul style="list-style-type: none">• برنامج تشخيصي للكمبيوتر الخاص بك• برامج تشغيل للكمبيوتر الخاص بك <p>ملاحظة: يمكن العثور على تحديثات برامج التشغيل والوثائق على support.dell.com.</p> <ul style="list-style-type: none">• برنامج نظام الكمبيوتر المحمول (NSS)• الملفات التمهيدية <p>ملاحظة: قد تكون الملفات التمهيدية واردة في الوسائط لديك لتوفير آخر التحديثات الخاصة بالتغييرات الفنية على الكمبيوتر الخاص بك أو المادة المرجعية الفنية المتقدمة للفنيين أو المستخدمين ذوي الخبرة.</p>	<p>وسائط Drivers and Utilities (برامج التشغيل والأدوات المساعدة)</p> <p>وسائط Drivers and Utilities (برامج التشغيل والأدوات المساعدة) هي عبارة عن قرص مضغوط أو قرص DVD من الممكن أن يرد مع الكمبيوتر الخاص بك.</p>
--	--

إعادة تثبيت نظام التشغيل Windows

قد تستغرق عملية إعادة التثبيت من ساعة إلى ساعتين حتى تكتمل. بعد إعادة تثبيت نظام التشغيل، يجب عليك أيضاً إعادة تثبيت برامج تشغيل الأجهزة وبرنامج الحماية من الفيروسات والبرامج الأخرى.

- 1 احفظ أية ملفات مفتوحة، ثم أغلقها، وقم بإنهاء أية برامج مفتوحة.
 - 2 أدخل وسائط نظام التشغيل.
 - 3 إذا ظهرت الرسالة Install Windows (تثبيت Windows)، انقر فوق **Exit** (إنهاء).
 - 4 قم بإعادة تشغيل الكمبيوتر.
عند ظهور شعار DELL اضغط على <F12> على الفور.
-  **ملاحظة:** إذا انتظرت طويلاً وظهر شعار نظام التشغيل، فواصل الانتظار حتى ترى سطح مكتب Microsoft® Windows®، وقم بعد ذلك بإيقاف تشغيل الكمبيوتر وإعادة المحاولة.
-  **ملاحظة:** تغير الخطوات التالية تتابع التمهيد لمرة واحدة فقط. في المرة التالية التي تقوم فيها بتشغيل الكمبيوتر، يتم تمهيده وفقاً للأجهزة المحددة في برنامج إعداد النظام.
- 5 عند ظهور قائمة جهاز التمهيد، قم بتمييز **CD/DVD/CD-RW Drive** (محرك أقراص CD/DVD/CD-RW) ثم اضغط على <Enter>.
 - 6 اضغط على أي مفتاح من أجل **Boot from CD-ROM** (التمهيد من القرص المضغوط) واتبع الإرشادات التي تظهر على الشاشة لإتمام عملية التثبيت.

- 5 انقر فوق **Dell Factory Image Restore** (استعادة النسخ الأصلية لبيانات Dell).
-  **ملاحظة:** وفقاً للتهيئة التي قمت بها، قد تحتاج إلى تحديد **Dell Factory Tools** (أدوات مصنع Dell)، ثم **Dell Factory Image Restore** (استعادة النسخ الأصلية لبيانات Dell).
- 6 من شاشة ترحيب **Dell Factory Image Restore** (استعادة النسخ الأصلية لبيانات Dell)، انقر فوق **Next** (التالي).
- تظهر شاشة **Confirm Data Deletion** (تأكيد حذف البيانات).
-  **إشعار:** إذا لم ترغب في المتابعة باستخدام **Factory Image Restore** (استعادة النسخ الأصلية للبيانات)، فانقر فوق **Cancel** (إلغاء).
- 7 انقر مربع التأكيد لتأكيد رغبتك في متابعة إعادة تهيئة القرص الصلب واستعادة برامج النظام إلى إعدادات المصنع، ثم انقر فوق **Next** (التالي).
- تبدأ عملية الاستعادة وقد يستغرق استكمالها خمس دقائق أو أكثر. تظهر رسالة عند استعادة نظام التشغيل والتطبيقات المثبتة في المصنع إلى إعدادات المصنع.
- 8 انقر فوق **Finish** (إنهاء) لإعادة تشغيل الكمبيوتر.

استخدام وسائط نظام التشغيل

قبل البدء

إذا كنت تفكر في إعادة تثبيت نظام التشغيل Windows لتصحيح مشكلة برنامج تشغيل تم تثبيته حديثاً، فحاول أولاً استخدام أداة **Windows Device Driver Rollback** (استعادة برنامج تشغيل الجهاز من Windows). انظر "العودة إلى الإصدار السابق من برنامج تشغيل الجهاز" في الصفحة 50. إذا لم يحل **Device Driver Rollback** (استعادة برنامج تشغيل الجهاز) المشكلة، فاستخدم **Windows System Restore** (استعادة النظام) من **Microsoft Windows** لإعادة نظام التشغيل إلى حالة التشغيل التي كان عليها قبل أن يتم تثبيت برنامج التشغيل الجديد للجهاز. انظر "استخدام استعادة نظام التشغيل **Microsoft® Windows**" في الصفحة 53.

 **إشعار:** قبل القيام بالتثبيت، قم بعمل نسخ احتياطية لجميع ملفات البيانات الموجودة على محرك القرص الثابت الأساسي. للقيام بالتهيئة التقليدية لمحرك القرص الصلب، يكون محرك القرص الصلب الأساسي هو أو محرك أقراص يكتشفه الكمبيوتر.

لإعادة تثبيت **Windows**، أنت بحاجة إلى وسائط نظام التشغيل **Dell™ Drivers and Utilities** (برامج التشغيل والأدوات المساعدة) من **Dell**.

 **ملاحظة:** تشمل وسائط **Drivers and Utilities** (برامج التشغيل والأدوات المساعدة) من **Dell** على برامج التشغيل التي تم تثبيتها أثناء تجميع الكمبيوتر. استخدم وسائط **Drivers and Utilities** (برامج التشغيل والأدوات المساعدة) من **Dell** لتحميل أي برامج تشغيل مطلوبة. وفقاً للمنطقة التي قمت بطلب الكمبيوتر منها أو ما إذا كنت قد طلبت الوسائط، فقد لا يتم شحن وسائط **Drivers and Utilities** (برامج التشغيل والأدوات المساعدة) من **Dell** وسائط نظام التشغيل مع الكمبيوتر الخاص بك.

لمعرفة ما إذا تم تمكين System Restore (استعادة النظام):

- 1 انقر فوق **Start** (ابدأ) ← **Control Panel** (لوحة التحكم) ← **Performance and Maintenance** (الأداء والصيانة) ← **System** (النظام).
- 2 انقر فوق علامة التبويب **System Restore** (استعادة النظام) وتأكد من إلغاء تحديد **Turn off System Restore** (إيقاف تشغيل استعادة النظام).

استخدام استعادة النسخ الأصلية لبيانات Dell™

 إشعار: يؤدي استخدام Dell Factory Image Restore (استعادة النسخ الأصلية لبيانات Dell) إلى حذف كافة البيانات الموجودة على القرص الصلب بشكل دائم وإزالة أية برامج أو برامج تشغيل تم تثبيتها بعد استلام الكمبيوتر. قم بإجراء نسخ احتياطي للبيانات قبل استخدام هذه الخيارات، إن أمكن. استخدم Dell Factory Image Restore (استعادة النسخ الأصلية لبيانات Dell) فقط إذا لم تحل System Restore (استعادة النظام) مشكلة نظام التشغيل الخاص بك.

 ملاحظة: قد لا تكون ميزة Dell Factory Image Restore (استعادة النسخ الأصلية لبيانات Dell) متاحة في دول معينة أو على أجهزة كمبيوتر معينة.

استخدم ميزة Dell Factory Image Restore (استعادة النسخ الأصلية لبيانات Dell) (Windows Vista) فقط كأخر وسيلة لاستعادة نظام التشغيل. تعمل هذه الخيارات على استعادة القرص الصلب إلى حالة التشغيل التي كان عليها عند قيامك بشراء الكمبيوتر. يتم حذف أية برامج أو ملفات تمت إضافتها بعد استلام الكمبيوتر — بما في ذلك ملفات البيانات — بشكل دائم من على القرص الصلب. تتضمن ملفات البيانات المستندات وجدول البيانات ورسائل البريد الإلكتروني والصور الرقمية وملفات الموسيقى وغير ذلك. قم بإجراء نسخ احتياطي للبيانات باستخدام Factory Image Restore (استعادة النسخ الأصلية للبيانات)، إن أمكن.

استعادة النسخ الأصلية لبيانات Dell (Windows Vista فقط)

- 1 قم بتشغيل الكمبيوتر. عند ظهور شعار Dell، اضغط على <F8> عدة مرات للوصول إلى إطار Vista Advanced Boot Options (خيارات التمهيد المتقدمة بنظام Vista).
- 2 حدد **Repair Your Computer** (إصلاح جهاز الكمبيوتر).
- 3 يظهر إطار System Recovery Options (خيارات استرداد النظام).
- 4 حدد تخطيط لوحة المفاتيح وانقر فوق **Next** (التالي).
- 4 للوصول إلى خيارات الاسترداد، قم بتسجيل الدخول كمستخدم محلي. للوصول إلى مطالبة الأوامر، اكتب administrator (مسئول) في حقل User Name (اسم المستخدم) ثم انقر فوق **OK** (موافق).

:Windows XP

إشعار: قبل استعادة الكمبيوتر إلى حالة تشغيل سابقة، قم بحفظ وإغلاق أية ملفات مفتوحة وإنهاء أية برامج مفتوحة. لا تقم بتبديل أو فتح أو حذف أية ملفات أو برامج حتى يتم الانتهاء من استعادة النظام.

- 1 انقر فوق **Start** (ابدأ) ← **All Programs** (كل البرامج) ← **Accessories** (الملحقات) ← **System Tools** (أدوات النظام) ← **System Restore** (استعادة النظام).
- 2 انقر فوق **Restore my computer to an earlier time** (استعادة الكمبيوتر إلى وقت سابق) أو **Create a restore point** (إنشاء نقطة استعادة).
- 3 انقر فوق **Next** (التالي) واتبع باقي المطالبات التي تظهر على الشاشة.

التراجع عن آخر استعادة للنظام

إشعار: قبل التراجع عن آخر استعادة للنظام، قم بحفظ وإغلاق جميع الملفات المفتوحة وإنهاء أية برامج مفتوحة. لا تقم بتبديل أو فتح أو حذف أية ملفات أو برامج حتى يتم الانتهاء من استعادة النظام.

:Windows Vista

- 1 انقر فوق **Start** (ابدأ).
- 2 في مربع **Start Search** (بدء البحث)، اكتب **System Restore** (استعادة النظام) واضغط على **<Enter>**.
- 3 انقر فوق **Undo my last restoration** (التراجع عن آخر استعادة) ثم انقر فوق **Next** (التالي).

:Windows XP

- 1 انقر فوق **Start** (ابدأ) ← **All Programs** (كل البرامج) ← **Accessories** (الملحقات) ← **System Tools** (أدوات النظام) ← **System Restore** (استعادة النظام).
- 2 انقر فوق **Undo my last restoration** (التراجع عن آخر استعادة) ثم انقر فوق **Next** (التالي).

تمكين استعادة النظام

ملاحظة: لا يعمل نظام Windows Vista بتعطيل **System Restore** (استعادة النظام)؛ انخفاض المساحة المتاحة على القرص. لذلك، فإن الخطوات التالية تنطبق فقط على نظام Windows XP.

إذا قمت بإعادة تثبيت Windows XP مع توفر مساحة خالية تقل عن 200 ميجا بايت على القرص الصلب، فسيتم تعطيل **System Restore** (استعادة النظام) تلقائياً.

- إذا تسلمت وسائط نظام التشغيل مع جهاز الكمبيوتر الخاص بك، فيمكنك استخدامها لاستعادة نظام التشغيل. ومع ذلك، يؤدي استخدام وسائط نظام التشغيل أيضًا إلى حذف كافة البيانات الموجودة على محرك القرص الصلب. استخدم الوسائط فقط إذا لم تحل System Restore (استعادة النظام) مشكلة نظام التشغيل الخاص بك.

استخدام استعادة نظام التشغيل® Microsoft Windows

توفر أنظمة تشغيل Windows خيار System Restore (استعادة النظام) والذي يتيح لك إعادة جهاز الكمبيوتر إلى حالة التشغيل التي كان عليها من قبل (دون التأثير على ملفات البيانات)، وذلك إذا أدت أية تغييرات تم إجراؤها على الأجهزة أو البرامج أو إعدادات النظام الأخرى إلى ترك الكمبيوتر في حالة تشغيل غير مرغوب فيها. وسيكون من الممكن عكس كافة التغييرات التي سيقوم خيار System Restore (استعادة النظام) بتطبيقها على الكمبيوتر.

 **إشعار:** قم بعمل نسخ احتياطية من ملفات البيانات الخاصة بك بشكل منظم. لا يراقب خيار System Restore (استعادة النظام) ملفات البيانات الخاصة بك ولا يستردها.

 **ملاحظة:** تمت كتابة الإجراءات المذكورة في هذا المستند للعرض الافتراضي في Windows، لذلك قد لا تنطبق إذا قمت بضبط كمبيوتر Dell™ على عرض Windows Classic (Windows الكلاسيكي).

 **ملاحظة:** قم بضبط كمبيوتر Dell™ على عرض Windows Classic (Windows الكلاسيكي).

بدء استعادة النظام

:Windows Vista

1 انقر فوق **Start** (ابدأ).

2 في مربع Start Search (بدء البحث)، اكتب System Restore (استعادة النظام) واضغط على <Enter>.

 **ملاحظة:** قد يظهر إطار **User Account Control** (التحكم بحساب المستخدم). إذا كنت مسنول على الكمبيوتر، انقر **Continue** (متابعة) أو اتصل بالمسئول للمتابعة إلى الإجراء المطلوب.

3 انقر فوق **Next** (التالي) واتبع باقي المطالبات التي تظهر على الشاشة.

إذا لم تحل System Restore (استعادة النظام) المشكلة، فيمكنك التراجع عن آخر عملية استعادة للنظام. (انظر "التراجع عن آخر استعادة للنظام" في الصفحة 54).

إعادة تثبيت برامج التشغيل يدوياً

بعد استخراج ملفات برنامج التشغيل إلى القرص الصلب لديك، كما هو موضح في القسم السابق:

- 1 انقر فوق الزر Start (إبدأ) في نظام Windows Vista ، ثم انقر بزر الماوس الأيمن فوق **Computer** (الكمبيوتر).
- 2 انقر فوق **Properties** (خصائص) ← **Device Manager** (مدير الأجهزة).
 **ملاحظة:** قد يظهر إطار **User Account Control** (التحكم بحساب المستخدم). إذا كنت مسؤول على الجهاز، فانقر فوق **Continue** (متابعة)؛ وإلا، فاتصل بالمسؤول الخاص بك للدخول إلى **Device Manager** (مدير الأجهزة).
- 3 انقر نقرًا مزدوجاً فوق نوع الجهاز الذي تقوم بتثبيت برنامج التشغيل له (على سبيل المثال، **Audio** (الصوت)) أو **Video** (الفيديو)).
- 4 انقر نقرًا مزدوجاً فوق اسم الجهاز الذي تريد تثبيت برنامج التشغيل له.
- 5 انقر فوق علامة التبويب **Driver** (برنامج التشغيل) ← **Update Driver** (تحديث برنامج التشغيل) ← **Browse my computer for driver software** (استعراض الكمبيوتر بحثاً عن برامج التشغيل).
- 6 انقر فوق **Browse** (استعراض) واستعرض إلى المكان الذي قمت فيه مسبقاً بنسخ ملفات برنامج التشغيل.
- 7 عند ظهور اسم برنامج التشغيل المناسب، انقر فوق اسم برنامج التشغيل ← **OK** (موافق) ← **Next** (التالي).
- 8 انقر فوق **Finish** (إنهاء) وأعد تشغيل الكمبيوتر.

استعادة نظام التشغيل

يمكنك استعادة نظام التشغيل الخاص بك بالطرق التالية:

- تعمل أداة **Microsoft Windows System Restore** (استعادة نظام Microsoft Windows) على استعادة الكمبيوتر إلى حالة تشغيل سابقة دون التأثير على ملفات البيانات. استخدم **System Restore** (استعادة النظام) كأول حل لاستعادة نظام التشغيل الخاص بك والاحتفاظ بملفات البيانات.
- تعمل ميزة **Dell Factory Image Restore** (استعادة النسخ الأصلية لبيانات Dell) (متاحة في نظام التشغيل Windows Vista) على استعادة القرص الصلب إلى حالة التشغيل التي كان عليها عند قيامك بشراء الكمبيوتر. يؤدي البرنامج إلى حذف كافة البيانات الموجودة على القرص الصلب بشكل دائم وإزالة أية برامج تم تثبيتها بعد استلام الكمبيوتر. استخدم **Dell Factory Image Restore** (استعادة النسخ الأصلية لبيانات Dell) فقط إذا لم تحل **System Restore** (استعادة النظام) مشكلة نظام التشغيل الخاص بك.

استخدام وسائط برامج التشغيل والأدوات المساعدة

إذا لم يؤدي استخدام Device Driver Rollback (استعادة برنامج التشغيل السابق للجهاز) أو System Restore (استعادة النظام) (انظر "استعادة نظام التشغيل" في الصفحة 52) إلى حل المشكلة، فقم بإعادة تثبيت برنامج التشغيل من وسائط *Drivers and Utilities* (برامج التشغيل والأدوات المساعدة).

1 أثناء عرض سطح مكتب Windows، أدخل وسائط *Drivers and Utilities* (برامج التشغيل والأدوات المساعدة).

إذا كانت هذه هي المرة الأولى التي تستخدم فيها وسائط *Drivers and Utilities* (برامج التشغيل والأدوات المساعدة)، فانقل إلى الخطوة 2. إذا لم تكن المرة الأولى، فانقل إلى الخطوة 5.

2 عند بدء برنامج تثبيت وسائط *Drivers and Utilities* (برامج التشغيل والأدوات المساعدة)، اتبع المطالبات التي تظهر على الشاشة.

ملاحظة: في معظم الحالات، يبدأ برنامج *Drivers and Utilities* (برامج التشغيل والأدوات المساعدة) تلقائياً. إذا لم يبدأ تلقائياً، فقم ببدء Windows Explorer، وانقر فوق دليل محرك الوسائط لعرض محتويات الوسائط، ثم انقر نقراً مزدوجاً فوق ملف **autorcd.exe**.

3 عند ظهور إطار InstallShield Wizard Complete (تم استكمال معالج InstallShield)، قم بإزالة وسائط *Drivers and Utilities* (برامج التشغيل والأدوات المساعدة) وانقر فوق **Finish** (إنهاء) لإعادة تشغيل الكمبيوتر.

4 عند ظهور سطح مكتب Windows، أعد إدخال وسائط *Drivers and Utilities* (برامج التشغيل والأدوات المساعدة).

5 من شاشة **Welcome Dell System Owner** (الترحيب بمالك نظام Dell)، انقر فوق **Next** (التالي).

ملاحظة: يعرض برنامج *Drivers and Utilities* (برامج التشغيل والأدوات المساعدة) برامج التشغيل الخاصة بالأجهزة التي ترد مثبتة في الكمبيوتر فقط. إذا قمت بتركيب أجهزة إضافية، فقد لا تظهر برامج تشغيل الأجهزة الجديدة. إذا لم تظهر برامج التشغيل هذه، فقم بإنهاء برنامج *Drivers and Utilities* (برامج التشغيل والأدوات المساعدة). للحصول على معلومات حول برامج التشغيل، انظر الوثائق التي ترد مع الجهاز.

تظهر رسالة تشير إلى اكتشاف وسائط *Drivers and Utilities* (برامج التشغيل والأدوات المساعدة) أجهزة في الكمبيوتر الخاص بك.

يتم عرض برامج التشغيل التي يستخدمها الكمبيوتر تلقائياً في إطار **My Drivers**
The ResourceCD has identified these components in your system
(برامج التشغيل الخاصة بي- تعرف ResourceCD على هذه المكونات في النظام الخاص بك).

6 انقر فوق برنامج التشغيل الذي تريد إعادة تثبيته واتباع الإرشادات التي تظهر على الشاشة.
إذا لم يتم إدراج برنامج تشغيل معين، فهذا يعني أن برنامج التشغيل هذا ليس مطلوباً من نظام التشغيل لديك.

إعادة تثبيت برامج التشغيل والأدوات المساعدة



إشعار: يوفر كل من موقع دعم Dell على الإنترنت على support.dell.com وسائط **Drivers and Utilities** (برامج التشغيل والأدوات المساعدة)، برامج تشغيل معتمدة لأجهزة كمبيوتر Dell™. قد لا يعمل جهاز الكمبيوتر الخاص بك بشكل صحيح إذا قمت بتثبيت برامج تشغيل تم الحصول عليها من مصادر أخرى.

العودة إلى الإصدار السابق من برنامج تشغيل الجهاز

:Windows Vista

- 1 انقر فوق الزر Start (ابدأ) في نظام Windows Vista ، ثم انقر بزر الماوس الأيمن فوق **Computer** (الكمبيوتر).
- 2 انقر فوق **Properties** (خصائص) ← **Device Manager** (مدير الأجهزة).
-  **ملاحظة:** قد يظهر إطار **User Account Control** (التحكم بحساب المستخدم). إذا كنت مسئول على الجهاز، فانقر فوق **Continue** (متابعة)؛ وإلا، فاتصل بالمسئول الخاص بك للدخول إلى **Device Manager** (مدير الأجهزة).
- 3 انقر بزر الماوس الأيمن فوق الجهاز الذي تم تثبيت برنامج التشغيل الجديد له وانقر فوق **Properties** (خصائص).
- 4 انقر فوق علامة التبويب **Drivers** (برامج التشغيل) ← **Roll Back Driver** (استعادة برنامج التشغيل).

:Windows XP

- 1 انقر فوق Start (ابدأ) ← **My Computer** (جهاز الكمبيوتر) ← **Properties** (الخصائص) ← **Hardware** (الأجهزة) ← **Device Manager** (مدير الأجهزة).
 - 2 انقر بزر الماوس الأيمن فوق الجهاز الذي تم تثبيت برنامج التشغيل الجديد له وانقر فوق **Properties** (خصائص).
 - 3 انقر فوق علامة التبويب **Drivers** (برامج التشغيل) ← **Roll Back Driver** (استعادة برنامج التشغيل).
- إذا لم يتم **Device Driver Rollback** (استعادة برنامج التشغيل السابق للجهاز) بحل المشكلة، فاستخدم **System Restore** (استعادة النظام) (انظر "استعادة نظام التشغيل" في الصفحة 52) للعودة بالكمبيوتر إلى حالة التشغيل السابقة لتثبيت برنامج التشغيل الجديد.

5

إعادة تثبيت البرامج

برامج التشغيل

تعريف برامج التشغيل

إذا واجهتك مشكلة مع أي جهاز، فحدد إذا كان برنامج التشغيل هو مصدر المشكلة، وقم بترقية البرنامج إذا لزم الأمر.

Microsoft® Windows Vista®

1 انقر فوق الزر Start (ابدأ)  في نظام Windows Vista، ثم انقر بزر الماوس الأيمن فوق **Computer** (الكمبيوتر).

2 انقر فوق **Properties** (خصائص) ← **Device Manager** (مدير الأجهزة).

 **ملاحظة:** قد يظهر إطار **User Account Control** (التحكم بحساب المستخدم). إذا كنت مسؤول على الكمبيوتر، فانقر فوق **Continue** (متابعة)؛ أو قم بالاتصال بالمسئول الخاص بك للمتابعة.

Microsoft Windows® XP

1 انقر فوق **Start** (ابدأ) ← **Control Panel** (لوحة التحكم).

2 من **Performance and Maintenance** (الأداء والصيانة)، ثم انقر فوق **System** (النظام).

3 في إطار **System Properties** (خصائص النظام)، انقر فوق علامة التبويب **Hardware** (الأجهزة)، ثم انقر فوق **Device Manager** (مدير الأجهزة).

قم بالتمرير لأسفل في القائمة لرؤية ما إذا كان هناك أي جهاز مميز بعلامة تعجب (دائرة صفراء بها علامة [!]) على رمز الجهاز.

إذا ظهرت علامة تعجب إلى جانب اسم الجهاز، فقد تحتاج إلى إعادة تثبيت برنامج التشغيل أو تثبيت برنامج تشغيل جديد (انظر "إعادة تثبيت برامج التشغيل والأدوات المساعدة" في الصفحة 50).

الوصول إلى الأداة المساعدة لدعم Dell

يمكنك الوصول إلى Dell Support Utility (الأداة المساعدة لدعم Dell) من رمز  الموجود على شريط المهام أو من قائمة **Start** (ابتداءً).

في حالة عدم ظهور رمز Dell Support (دعم Dell) في شريط المهام:

1 انقر فوق **Start** (ابتداءً) ← **All Programs** (كل البرامج) ← **Dell Support** (دعم Dell) ← **Dell Support Settings** (إعدادات دعم Dell).

2 تأكد من تحديد الخيار **Show icon on the taskbar** (عرض الرمز على شريط المهام).

 **ملاحظة:** إذا لم تكن Dell Support Utility (الأداة المساعدة لدعم Dell) متاحة من قائمة **Start** (ابتداءً)، انتقل إلى support.dell.com وقم بتنزيل البرنامج.

تم تخصيص Dell Support Utility (أداة دعم Dell) لتلائم بيئة المعالجة الخاصة بك.

يعمل رمز  الموجود في شريط المهام بشكل مختلف عند النقر فوقه مرة واحدة أو النقر فوقه نقرًا مزدوجًا أو النقر فوقه بزر الماوس الأيمن.

النقر فوق رمز Dell Support (دعم Dell)

انقر بزر الماوس الأيسر أو الأيمن على الرمز  لإجراء المهام التالية:

- فحص بيئة المعالجة الخاصة بك.
- عرض إعدادات Dell Support Utility (الأداة المساعدة لدعم Dell).
- الوصول إلى ملف التعليمات الخاص بـ Dell Support Utility (أداة دعم Dell).
- عرض الأسئلة المتداولة.
- معرفة المزيد حول Dell Support Utility (الأداة المساعدة لدعم Dell).
- إيقاف تشغيل Dell Support Utility (أداة دعم Dell).

النقر نقرًا مزدوجًا فوق رمز Dell Support (دعم Dell)

انقر نقرًا مزدوجًا فوق الرمز  لفحص بيئة المعالجة الخاصة بك يدويًا وعرض الأسئلة المتداولة والوصول إلى ملف التعليمات الخاص بـ Dell Support Utility (أداة دعم Dell) وعرض إعدادات Dell Support (دعم Dell).

للحصول على المزيد من المعلومات حول Dell Support Utility (الأداة المساعدة لدعم Dell)، انقر فوق علامة الاستفهام (?) الموجودة أعلى شاشة **Dell™ Support** (دعم Dell).

مشاكل البرامج الأخرى

انظر وثائق البرنامج أو اتصل بالجهة المصنعة للبرنامج، للحصول على المعلومات الخاصة باستكشاف الأخطاء وإصلاحها —

- تأكد من توافق البرنامج مع نظام التشغيل المثبت على الكمبيوتر الخاص بك.
- تأكد من إبقاء الكمبيوتر الخاص بك بالحد الأدنى من متطلبات الأجهزة اللازمة لتشغيل البرنامج.
- انظر وثائق البرنامج للحصول على المعلومات.
- تأكد من تثبيت البرنامج وتثبيتته بشكل صحيح.
- تحقق من عدم تعارض برامج تشغيل الأجهزة مع البرنامج.
- إذا لزم الأمر، قم بإلغاء تثبيت البرنامج وأعد تثبيته مرة أخرى.
- قم بعمل نسخة احتياطية من الملفات على الفور
- استخدم برنامجًا لمكافحة الفيروسات لفحص محرك القرص الصلب أو الأقراص المرنة أو الأقراص المضغوطة أو أقراص DVD.
- قم بحفظ وإغلاق أية ملفات أو برامج مفتوحة وإيقاف تشغيل الكمبيوتر من قائمة Start (ابدأ).

Dell Technical Update Service

توفر خدمة Dell Technical Update (التحديث الفني من Dell)، إعلامًا وصفيًا عن طريق البريد الإلكتروني، بتحديثات البرامج والأجهزة الخاصة بجهاز الكمبيوتر. وهذه الخدمة مجانية ويمكنك تخصيصها بالنسبة للمحتوى والتنسيق وعدد مرات استلام الإعلانات.

للتسجيل في خدمة Dell Technical Update (التحديث الفني من Dell)، انتقل إلى support.dell.com/technicalupdate.

الأداة المساعدة لدعم Dell

يتم تثبيت Dell Support Utility (الأداة المساعدة لدعم Dell) على الكمبيوتر الخاص بك، وهي متاحة من رمز Dell Support، ، الموجود على شريط المهام أو من الزر **Start** (ابدأ). استخدم أداة الدعم هذه للحصول على معلومات دعم ذاتية، وتحديثات البرامج، وعمليات المسح الصحية الخاصة ببيئة المعالجة.

تعطل أحد البرامج بشكل متكرر

 **ملاحظة:** تتضمن العديد من البرامج على إرشادات للتثبيت في الوثائق الخاصة بها أو على قرص مرن أو قرص مضغوط أو قرص DVD.

مراجعة وثائق البرنامج — إذا لزم الأمر، قم بإلغاء تثبيت البرنامج وأعد تثبيته مرة أخرى.

تم تصميم البرنامج ليتوافق مع نظام تشغيل **Microsoft® Windows®** سابق

تشغيل **PROGRAM COMPATIBILITY WIZARD** (معالج توافق البرامج) —

Windows Vista

يقوم Program Compatibility Wizard (معالج توافق البرامج) بتهيئة أي برنامج حتى يعمل في بيئة مماثلة لبيئات أنظمة تشغيل بخلاف Windows Vista.

- 1 انقر فوق **Start** (ابدأ)  ← **Control Panel** (لوحة التحكم) ← **Programs** (البرامج) ←
Use an older program with this version of Windows (استخدام برنامج أقدم مع هذا الإصدار من Windows).
- 2 في شاشة welcome (الترحيب)، انقر فوق **Next** (التالي).
- 3 اتبع الإرشادات الموضحة على الشاشة.

Windows XP

يقوم Program Compatibility Wizard (معالج توافق البرامج) بتهيئة أي برنامج حتى يعمل في بيئة مماثلة لبيئات أنظمة تشغيل بخلاف XP.

- 1 انقر فوق **Start** (ابدأ) ← **All Programs** (كل البرامج) ← **Accessories** (الملحقات) ←
Program Compatibility Wizard (معالج توافق البرامج) ← **Next** (التالي).
- 2 اتبع الإرشادات الموضحة على الشاشة.

ظهور شاشة زرقاء ثابتة

قم بإيقاف تشغيل الكمبيوتر — إذا لم تتمكن من الحصول على استجابة بالضغط على مفتاح في لوحة المفاتيح أو تحريك المؤشر أو الماوس، فاضغط مع الاستمرار على زر التشغيل من 8 إلى 10 ثوان على الأقل حتى يتوقف الكمبيوتر عن العمل.

إذا واجهت أية مشاكل أخرى بالذاكرة —

- قم بإعادة تثبيت وحدات الذاكرة (انظر دليل الخدمة على support.dell.com) لضمان اتصال الكمبيوتر بالذاكرة بنجاح.
- تأكد من أنك تتبع إرشادات تثبيت الذاكرة (انظر دليل الخدمة على support.dell.com).
- تأكد من أن الذاكرة التي تستخدمها مدعومة من الكمبيوتر الخاص بك. للحصول على مزيد من المعلومات حول نوع الذاكرة المدعومة من الكمبيوتر، انظر "المواصفات" في الصفحة 21.
- تشغيل Dell Diagnostics (انظر "Dell Diagnostics" في الصفحة 40).

مشاكل البرامج وعدم الاستجابة للأوامر

تنبيه: قبل الشروع في أي إجراء من الإجراءات الموضحة في هذا القسم، قم بقراءة إرشادات الأمان الواردة مع الكمبيوتر الخاص بك. للمزيد من المعلومات حول أفضل ممارسات الأمان، انظر الصفحة الرئيسية للتوافق التنظيمي على www.dell.com/regulatory_compliance



الكمبيوتر لا يبدأ التشغيل

التأكد من اتصال كابل الطاقة بالكمبيوتر وبمأخذ التيار الكهربائي بإحكام

توقف الكمبيوتر عن الاستجابة

إشعار: قد تفقد البيانات إذا لم تتمكن من إيقاف تشغيل نظام التشغيل.



قم بإيقاف تشغيل الكمبيوتر — إذا لم تتمكن من الحصول على استجابة بالضغط على مفتاح في لوحة المفاتيح أو تحريك المؤشر أو الماوس، فاضغط مع الاستمرار على زر التشغيل من 8 إلى 10 ثوان على الأقل حتى يتوقف الكمبيوتر عن العمل.

توقف أحد البرامج عن الاستجابة

قم بإنهاء البرنامج —

- 1 اضغط على <Ctrl><Shift><Esc> في نفس الوقت للوصول إلى Task Manager (مدير المهام) وانقر فوق علامة التبويب **Applications** (تطبيقات).
- 2 انقر لتحديد البرنامج الذي لم يعد يستجيب وانقر فوق **End Task** (إنهاء المهمة).

إذا كان مصباح الطاقة يومض باللون الأزرق — الكمبيوتر في وضع الانتظار. اضغط على أي مفتاح على لوحة المفاتيح أو قم بتحريك الماوس أو اضغط على زر الطاقة لاستئناف التشغيل العادي.

إذا كان مصباح الطاقة يومض باللون الكهرماني — يتلقى الكمبيوتر تياراً كهربائياً، قد يكون هناك خلل في أحد الأجهزة أو قد لا يكون مثبتاً بشكل صحيح.

- قم بإزالة كافة وحدات الذاكرة ثم إعادة تثبيتها (انظر دليل الخدمة على support.dell.com).
- قم بإزالة أية بطاقات تمدد، بما في ذلك بطاقات الرسومات وإعادة تثبيتها (انظر دليل الخدمة على support.dell.com).
- إذا كان مصباح الطاقة يضيء بلون كهرماني ثابت — توجد مشكلة في الطاقة، قد يكون هناك خلل في أحد الأجهزة أو قد لا يكون مثبتاً بشكل صحيح.
- تأكد من اتصال كابل طاقة المعالج بإحكام بموصل طاقة لوحة النظام (انظر دليل الخدمة على support.dell.com).
- تأكد من اتصال كابل الطاقة الرئيسي وكابل اللوحة الأمامية بموصل لوحة النظام بشكل محكم (انظر دليل الخدمة على support.dell.com).

التخلص من التداخل — تتمثل بعض الأسباب المحتملة للتداخل في:

- كابلات تمديد الطاقة ولوحة المفاتيح والماوس.
- اتصال العديد من الأجهزة بنفس شريحة الطاقة.
- اتصال العديد من شرائح الطاقة بنفس المأخذ الكهربائي.

مشاكل الذاكرة

 تنبيه: قبل الشروع في أي إجراء من الإجراءات الموضحة في هذا القسم، قم بقراءة إرشادات الأمان الواردة مع الكمبيوتر الخاص بك. للمزيد من المعلومات حول أفضل ممارسات الأمان، انظر الصفحة الرئيسية للتوافق التنظيمي على www.dell.com/regulatory_compliance.

إذا تلقيت رسالة تشير إلى وجود ذاكرة غير كافية —

- قم بحفظ وإغلاق أية ملفات مفتوحة وإنهاء أية برامج مفتوحة لا تستخدمها، وذلك لترى هل عالج هذا الإجراء المشكلة أم لا.
- انظر وثائق البرنامج لمعرفة الحد الأدنى من متطلبات الذاكرة. إذا لزم الأمر، قم بتركيب ذاكرة إضافية (انظر دليل الخدمة على support.dell.com).
- قم بإعادة تثبيت وحدات الذاكرة (انظر دليل الخدمة على support.dell.com) لضمان اتصال الكمبيوتر بالذاكرة بنجاح.
- تشغيل Dell Diagnostics (انظر "Dell Diagnostics" في الصفحة 40).

تلميحات استكشاف الأخطاء وإصلاحها

اتبع هذه التلميحات عند استكشاف أخطاء الكمبيوتر الخاص بك وإصلاحها:

- إذا قمت بإضافة جزء أو إزالته قبل ظهور المشكلة، فقم بمراجعة إجراءات التثبيت وتأكد من تثبيت هذا الجزء بشكل صحيح (انظر دليل الخدمة على support.dell.com).
 - إذا لم يعمل أحد الأجهزة، فتأكد من توصيله بشكل صحيح.
 - في حالة ظهور رسالة خطأ على الشاشة، قم بتدوين الرسالة على نحو دقيق. قد تساعد هذه الرسالة مسؤولي الدعم على تشخيص المشكلة (المشكلات) وإصلاحها.
 - في حالة ظهور رسالة خطأ في أحد البرامج، انظر وثائق ذلك البرنامج.
- ملاحظة:** تمت كتابة الإجراءات المذكورة في هذا المستند للعرض الافتراضي في Windows، لذلك قد لا تنطبق إذا قمت بضبط كمبيوتر Dell على عرض Windows Classic (Windows الكلاسيكي).



مشاكل الطاقة

تنبيه: قبل الشروع في أي إجراء من الإجراءات الموضحة في هذا القسم، قم بقراءة إرشادات الأمان الواردة مع الكمبيوتر الخاص بك. للمزيد من المعلومات حول أفضل ممارسات الأمان، انظر الصفحة الرئيسية للتوافق التنظيمي على www.dell.com/regulatory_compliance.



إذا كان مصباح الطاقة مطفأً — الكمبيوتر في وضع إيقاف التشغيل أو لا يتلقى طاقة.

- أعد تثبيت كابل الطاقة في موصل الطاقة على الجانب الخلفي من الكمبيوتر والمأخذ الكهربائي.
- قم بتجاوز شرائح الطاقة وكابلات تمديد الطاقة وغيرها من أجهزة حماية الطاقة للتحقق من أن الكمبيوتر يبدأ التشغيل بشكل صحيح.
- تأكد من توصيل أي شرائح طاقة مستخدمة بمأخذ كهربائي ومن أنها قيد التشغيل.
- تأكد من عمل مأخذ التيار الكهربائي وذلك باختباره بجهاز آخر، على سبيل المثال أحد المصابيح.
- تأكد من اتصال كابل الطاقة الرئيسي وكابل اللوحة الأمامية بلوحة النظام بشكل محكم (انظر دليل الخدمة على support.dell.com).

إذا كان مصباح الطاقة يضيء باللون الأزرق والكمبيوتر لا يستجيب —

- تأكد من اتصال الشاشة ومن أنها قيد التشغيل.
- إذا كانت الشاشة متصلة وتعمل، انظر "أكواد الإشارة الصوتية" في الصفحة 29.

3 عند ظهور شعار DELL™ اضغط على <F12> على الفور. حدد **Diagnostics** (تشخيصات) من قائمة start (ابدأ) ثم اضغط على <Enter>.

 **ملاحظة:** إذا انتظرت طويلاً وظهر شعار نظام التشغيل، فواصل الانتظار حتى ترى سطح مكتب Microsoft® Windows، ثم قم بإيقاف تشغيل الكمبيوتر وإعادة المحاولة.

 **ملاحظة:** إذا ظهرت رسالة تُعلمك بتعذر العثور على قسم أداة التشخيص، فقم بتشغيل Dell Diagnostics من وسائط **Drivers and Utilities** (برامج التشغيل والأدوات المساعدة).

4 اضغط على أي مفتاح لبدء Dell Diagnostics من قسم أداة التشخيص المساعدة على محرك القرص لصلب واتبع الإرشادات التي تظهر على الشاشة.

تشغيل Dell Diagnostics من وسائط برامج التشغيل والأدوات المساعدة

1 أدخل وسائط **Drivers and Utilities** (برامج التشغيل والأدوات المساعدة).

2 قم بإيقاف تشغيل الكمبيوتر ثم إعادة تشغيله.

عند ظهور شعار DELL اضغط على <F12> على الفور.

 **ملاحظة:** إذا انتظرت طويلاً وظهر شعار نظام التشغيل، فواصل الانتظار حتى ترى سطح مكتب Microsoft® Windows، وقم بعد ذلك بإيقاف تشغيل الكمبيوتر وإعادة المحاولة.

 **ملاحظة:** تغيير الخطوات التالية تتابع التمهيد لمرة واحدة فقط. في المرة التالية التي تقوم فيها بتشغيل الكمبيوتر، يتم تشغيله وفقاً للأجهزة المحددة في برنامج إعداد النظام.

3 عند ظهور قائمة جهاز التمهيد، قم بتمييز **CD/DVD/CD-RW** واضغط على <Enter>.

4 حدد الخيار **Boot from CD-ROM** (التمهيد من محرك الأقراص المضغوطة) من القائمة التي تظهر واضغط على <Enter>.

5 اكتب 1 لبدء قائمة القرص المضغوط واضغط على <Enter> للمتابعة.

6 حدد **Run the 32 Bit Dell Diagnostics** (تشغيل Dell Diagnostics 32 بت) من القائمة المرقمة. إذا ظهر في القائمة إصدارات متعددة، حدد الإصدار الذي يتناسب مع الكمبيوتر الخاص بك.

7 عند ظهور **Main Menu** (القائمة الرئيسية) لـ Dell Diagnostics، حدد الاختبار الذي تريد تشغيله واتبع الإرشادات التي تظهر على الشاشة.

3 في قسم **Fix a Problem** (إصلاح مشكلة)، انقر فوق **Hardware Troubleshooter** (أداة استكشاف أخطاء الأجهزة وإصلاحها).

4 في قائمة **Hardware Troubleshooter** (أداة استكشاف أخطاء الأجهزة وإصلاحها)، حدد الخيار الذي يقدم أفضل وصف للمشكلة وانقر فوق **Next** (التالي) لإتباع باقي خطوات استكشاف الأخطاء وإصلاحها.

Dell Diagnostics

تنبيه: قبل الشروع في أي إجراء من الإجراءات الموضحة في هذا القسم، قم بقراءة إرشادات الأمان الواردة مع الكمبيوتر الخاص بك. للمزيد من المعلومات حول أفضل ممارسات الأمان، انظر الصفحة الرئيسية للتوافق التنظيمي على www.dell.com/regulatory_compliance



متى ينبغي استخدام Dell Diagnostics

إذا واجهت مشكلة في الكمبيوتر الخاص بك، قم بإجراء الفحوصات الموضحة في مشاكل عدم الاستجابة والبرامج (انظر "مشاكل البرامج وعدم الاستجابة للأوامر" في الصفحة 44) وقم بتشغيل Dell Diagnostics قبل الاتصال بشركة Dell للحصول على المساعدة الفنية.

يوصى بطباعة هذه الإجراءات قبل البدء.

إشعار: يعمل Dell Diagnostics على أجهزة كمبيوتر Dell فقط.



ملاحظة: تعتبر وسائط *Drivers and Utilities* (برامج التشغيل والأدوات المساعدة) اختيارية وقد لا يتم شحنها مع جهاز الكمبيوتر الخاص بك.



انظر دليل الخدمة على support.dell.com لعرض معلومات تهيئة الكمبيوتر الخاص بك والتأكد من أن الجهاز الذي ترغب في اختباره معروفاً في برنامج إعداد النظام ونشطاً.

قم بتشغيل Dell Diagnostics من محرك القرص الصلب أو من وسائط *Drivers and Utilities* (برامج التشغيل والأدوات المساعدة).

بدء تشغيل Dell Diagnostics من محرك القرص الصلب

ملاحظة: إذا لم يستطع الكمبيوتر الخاص بك عرض صورة الشاشة، انظر "الاتصال بشركة Dell" في الصفحة 69.



1 تأكد من توصيل الكمبيوتر بمأخذ تيار كهربائي يعمل بكفاءة.

2 قم بتشغيل (أو إعادة تشغيل) الكمبيوتر.

No timer tick interrupt (عدم وجود توقف لمؤشر الموقت) — ربما يوجد قصور في رقاقة من الرقائق المثبتة على لوحة النظام أو قد يكون هناك خلل في لوحة النظام (انظر "الاتصال بشركة Dell" في الصفحة 69 للحصول على المساعدة).

USB OVER CURRENT ERROR (خطأ ارتفاع التيار بجهاز USB) — افصل جهاز USB. استخدم مصدر طاقة خارجي لجهاز USB.

NOTICE - HARD DRIVE SELF MONITORING SYSTEM HAS REPORTED THAT A PARAMETER HAS EXCEEDED ITS NORMAL OPERATING RANGE. DELL RECOMMENDS THAT YOU BACK UP YOUR DATA REGULARLY. A PARAMETER OUT OF RANGE MAY OR MAY NOT INDICATE A POTENTIAL HARD DRIVE PROBLEM (إشعار - قام برنامج المراقبة الذاتي للقرص الصلب باكتشاف تجاوز معامل لمعدل التشغيل الطبيعي الخاص به، توصي DELL بأن تقوم بعمل نسخة احتياطية من بياناتك بشكل منتظم حيث قد يشير المعامل الذي تجاوز نطاق تشغيله أو لا يشير إلى وجود مشكلة محتملة في محرك القرص الصلب) — خطأ في S.M.A.R.T، قد يكون هناك خلل محتمل في محرك القرص الصلب. يمكن تمكين هذه الميزة أو تعطيلها في برنامج إعداد BIOS.

استكشاف أخطاء البرامج والأجهزة وإصلاحها

إذا لم يتم اكتشاف أحد الأجهزة أثناء إعداد نظام التشغيل أو إذا تم اكتشافه لكن تمت تهيئته بشكل غير صحيح، فيمكنك استخدام Hardware Troubleshooter (أداة استكشاف أخطاء الأجهزة وإصلاحها) لحل عدم التوافق. لبدء تشغيل أداة استكشاف أخطاء الأجهزة وإصلاحها:

Windows Vista:

- 1 انقر فوق الزر Start (ابدأ)  في نظام Windows Vista، ثم انقر فوق **Help and Support** (التعليمات والدعم).
- 2 اكتب hardware troubleshooter (أداة استكشاف أخطاء الأجهزة وإصلاحها) في حقل البحث واضغط على <Enter> لبدء البحث.
- 3 في نتائج البحث، حدد الخيار الذي يقدم أفضل وصف للمشكلة واتبع باقي خطوات استكشاف الأخطاء وإصلاحها.

Windows XP:

- 1 انقر فوق **Start** (ابدأ) ← **Help and Support** (التعليمات والدعم).
- 2 اكتب hardware troubleshooter (أداة استكشاف أخطاء الأجهزة وإصلاحها) في حقل البحث واضغط على <Enter> لبدء البحث.



ملاحظة: إذا لم تكن الرسالة التي تلقيتها مدرجة في الجدول، فانظر الوثائق الخاصة بنظام التشغيل أو البرنامج الذي كان قيد التشغيل عند ظهور الرسالة.

ALERT! PREVIOUS ATTEMPTS AT BOOTING THIS SYSTEM HAVE FAILED AT CHECKPOINT [NNNN]. FOR HELP IN RESOLVING THIS PROBLEM, PLEASE NOTE THIS CHECKPOINT AND CONTACT DELL TECHNICAL SUPPORT (تنبيهه)! فشل المحاولات السابقة لتمهيد هذا النظام عند نقطة المراجعة [NNNN]، للمساعدة على حل هذه المشكلة، الرجاء ملاحظة نقطة المراجعة هذه والاتصال بالدعم الفني لشركة (DELL) — فشل الكمبيوتر في استكمال إجراءات التمهيد ثلاث مرات متتابة بسبب نفس الخطأ (انظر "الاتصال بشركة Dell" في الصفحة 69 للحصول على مساعدة).

CMOS CHECKSUM ERROR (خطأ في المجموع الاختباري لـ CMOS) — خلل محتمل في لوحة النظام أو انخفاض طاقة بطارية ساعة الوقت الحقيقي RTC. قم باستبدال البطارية. انظر دليل الخدمة على support.dell.com أو انظر "الاتصال بشركة Dell" في الصفحة 69 للحصول على المساعدة.

CPU FAN FAILURE (خلل في مروحة وحدة المعالجة المركزية) — خلل في مروحة المعالج. قم باستبدال مروحة المعالج. انظر دليل الخدمة على support.dell.com.

HARD-DISK DRIVE FAILURE (عطل في محرك القرص الصلب) — خلل محتمل في محرك القرص الصلب أثناء إجراء الاختبار الذاتي عند بدء تشغيل القرص الصلب (POST) قم بفحص الكابلات أو تبديل الأقراص الصلبة أو انظر "الاتصال بشركة Dell" في الصفحة 69 للحصول على مساعدة.

HARD-DISK DRIVE READ FAILURE (عطل في قراءة محرك القرص الصلب) — خلل محتمل في القرص الصلب أثناء اختبار بدء تشغيل القرص الصلب (انظر "الاتصال بشركة Dell" في الصفحة 69 للحصول على مساعدة).

KEYBOARD FAILURE (خلل في لوحة المفاتيح) — خلل في لوحة المفاتيح أو أن كابل لوحة المفاتيح غير مثبت.

No boot device available (لا يوجد جهاز تمهيد متاح) — لا يوجد قسم قابل للتمهيد على القرص الصلب أو كابل القرص الصلب غير مثبت أو لا يوجد جهاز قابل للتمهيد.

- إذا كان محرك القرص الصلب هو جهاز التمهيد الخاص بك، فتأكد من توصيل الكابلات ومن تركيب المحرك وتثبيتته بشكل صحيح وتقسيمه كجهاز تمهيد.
- ادخل إلى إعداد النظام وتأكد من أن معلومات تتابع التمهيد صحيحة، انظر دليل الخدمة على support.dell.com.

SHUTDOWN FAILURE (فشل في إيقاف التشغيل) — ربما يوجد قصور في عمل رقاقة من الرقائق المثبتة على لوحة النظام. قم بإجراء اختبارات System Set (إعداد النظام) في Dell Diagnostics (انظر "Dell Diagnostics" في الصفحة 40).

TIME-OF-DAY CLOCK LOST POWER (ساعة تحديد الوقت فقدت الطاقة) — إعدادات تهيئة النظام تالفة. قم بتوصيل الكمبيوتر الخاص بك بمأخذ تيار كهربائي لشحن البطارية. إذا استمرت المشكلة، فحاول استعادة البيانات عن طريق الدخول إلى برنامج إعداد النظام، ثم الخروج من البرنامج على الفور (انظر دليل الخدمة على support.dell.com). إذا عادت الرسالة إلى الظهور مرة أخرى، فاتصل بشركة Dell (انظر "الاتصال بشركة Dell" في الصفحة 69).

TIME-OF-DAY CLOCK STOPPED (توقفت ساعة تحديد الوقت) — ربما تحتاج البطارية الاحتياطية، التي تدعم إعدادات تهيئة النظام إلى إعادة الشحن. قم بتوصيل الكمبيوتر الخاص بك بمأخذ تيار كهربائي لشحن البطارية. إذا استمرت المشكلة، فاتصل بشركة Dell (انظر "الاتصال بشركة Dell" في الصفحة 69).

TIME-OF-DAY NOT SET-PLEASE RUN THE SYSTEM SETUP PROGRAM (لم يتم ضبط الوقت، الرجاء تشغيل برنامج إعداد النظام) — لا يتوافق الوقت أو التاريخ المخزن في برنامج إعداد النظام مع ساعة النظام. قم بتصحيح الإعدادات الخاصة بخيارات **Date** (التاريخ) و**Time** (الوقت). انظر *Service Manual* (دليل الخدمة) على support.dell.com للمزيد من المعلومات.

TIMER CHIP COUNTER 2 FAILED (فشل عداد رقاقة المؤقت 2) — ربما يوجد قصور في عمل رقاقة من الرقائق المثبتة على لوحة النظام. قم بإجراء اختبارات System Set (إعداد النظام) في Dell Diagnostics (انظر "Dell Diagnostics" في الصفحة 40).

UNEXPECTED INTERRUPT IN PROTECTED MODE (توقف غير متوقع في الوضع المحمي) — ربما يوجد قصور في وحدة تحكم لوحة المفاتيح، أو هناك احتمال وجود وحدة ذاكرة غير ثابتة. قم بإجراء اختبارات System Memory (ذاكرة النظام) واختبار Keyboard Controller (وحدة التحكم في لوحة المفاتيح) في Dell Diagnostics (انظر "Dell Diagnostics" في الصفحة 40).

X:\ IS NOT ACCESSIBLE. THE DEVICE IS NOT READY (إليه. الجهاز غير جاهز) — أدخل قرصاً في محرك الأقراص وحاول مرة أخرى.

WARNING: BATTERY IS CRITICALLY LOW (تحذير: طاقة البطارية منخفضة للغاية) — أوشك شحن البطارية على النفاد. استبدل البطارية أو قم بتوصيل الكمبيوتر بمأخذ تيار كهربائي؛ أو، قم بتنشيط وضع الإسبات أو إيقاف تشغيل الكمبيوتر.

OPERATING SYSTEM NOT FOUND (لم يتم العثور على نظام تشغيل) — أعد تثبيت محرك القرص الصلب (انظر دليل الخدمة الخاص بك على support.dell.com). إذا استمرت المشكلة، فاتصل بشركة Dell (انظر "الاتصال بشركة Dell" في الصفحة 69).

OPTIONAL ROM BAD CHECKSUM (مجموع اختباري غير صحيح لذاكرة ROM (القرءة فقط الاختيارية) — فشل في ذاكرة ROM (القرءة فقط) الاختيارية. اتصل بشركة Dell (انظر "الاتصال بشركة Dell" في الصفحة 69).

A REQUIRED .DLL FILE WAS NOT FOUND (لم يتم العثور على ملف DLL .المطلوب) — البرنامج الذي تحاول فتحه فقد أحد الملفات الضرورية. قم بإزالة البرنامج، ثم أعد تثبيته مرة أخرى.

Microsoft® Windows Vista®

- 1 انقر فوق الزر Start (ابدأ) في نظام التشغيل Windows Vista  ← Control Panel (لوحة التحكم) ← Programs (البرامج) ← Programs and Features (البرامج والميزات).
- 2 حدد البرنامج الذي تريد إزالته.
- 3 انقر فوق Uninstall (إلغاء التثبيت).
- 4 انظر وثائق البرنامج للحصول على إرشادات التثبيت.

Microsoft Windows® XP

- 1 انقر فوق Start (ابدأ) ← Control Panel (لوحة التحكم) ← Add or Remove Programs (إضافة أو إزالة البرامج) ← Programs and Features (البرامج والميزات).
- 2 حدد البرنامج الذي تريد إزالته.
- 3 انقر فوق Uninstall (إلغاء التثبيت).
- 4 انظر وثائق البرنامج للحصول على إرشادات التثبيت.

SECTOR NOT FOUND (لم يتم العثور على قطاع) — لم يتمكن نظام التشغيل من تحديد قطاع على محرك القرص الصلب. ربما يكون لديك قطاع تالف أو FAT (جدول تخصيص الملفات) تالف على محرك القرص الصلب. قم بتشغيل أداة فحص الخطأ من Windows لفحص بنية الملف الموجود على محرك القرص الصلب. انظر Windows Help and Support (تعليمات ودعم Windows) لمعرفة الإرشادات (انقر فوق Start (ابدأ) ← Help and Support (التعليمات والدعم)). إذا كان هناك عددًا كبيرًا من القطاعات التالفة، فقم بعمل نسخة احتياطية من البيانات (إن أمكن ذلك)، ثم أعد تهيئة محرك القرص الصلب.

SEEK ERROR (خطأ في البحث) — لم يتمكن نظام التشغيل من العثور على مسار محدد على محرك القرص الصلب.

MEMORY DATA LINE FAILURE AT ADDRESS, READ VALUE EXPECTING

VALUE (تعطل خط بيانات الذاكرة عند العنوان وقيمة توقع قيمة القراءة) — احتمال وجود عطل في وحدة الذاكرة أو أنها غير مثبتة بشكل صحيح. أعد تثبيت وحدات الذاكرة، وإذا لزم الأمر، استبدلها. انظر دليل الخدمة على support.dell.com للمزيد من المعلومات.

MEMORY DOUBLE WORD LOGIC FAILURE AT ADDRESS, READ VALUE

EXPECTING VALUE (فشل منطق كلمات الذاكرة المزدوج عند العنوان وقيمة توقع قيمة القراءة) — احتمال وجود عطل في وحدة الذاكرة أو أنها غير مثبتة بشكل صحيح. أعد تثبيت وحدات الذاكرة، وإذا لزم الأمر، استبدلها. انظر دليل الخدمة على support.dell.com للمزيد من المعلومات.

MEMORY ODD/EVEN LOGIC FAILURE AT ADDRESS, READ VALUE

EXPECTING VALUE (فشل المنطق العابر/المنتظم للذاكرة عند العنوان وقيمة توقع قيمة القراءة) — احتمال وجود عطل في وحدة الذاكرة أو أنها غير مثبتة بشكل صحيح. أعد تثبيت وحدات الذاكرة، وإذا لزم الأمر، استبدلها. انظر دليل الخدمة على support.dell.com للمزيد من المعلومات.

MEMORY WRITE/READ FAILURE AT ADDRESS, READ VALUE EXPECTING

VALUE (فشل قراءة/كتابة الذاكرة عند العنوان وقيمة توقع قيمة القراءة) — احتمال وجود عطل في وحدة الذاكرة أو أنها غير مثبتة بشكل صحيح. أعد تثبيت وحدات الذاكرة، وإذا لزم الأمر، استبدلها. انظر دليل الخدمة على support.dell.com للمزيد من المعلومات.

NO BOOT DEVICE AVAILABLE (لا يوجد جهاز تمهيد متاح) — لم يتمكن الكمبيوتر من

العثور على محرك القرص الصلب. إذا كان محرك القرص الصلب هو جهاز التمهيد الخاص بك، فتأكد من تركيب المحرك وتثبيته بشكل صحيح وتقسيمه كجهاز تمهيد.

NO BOOT SECTOR ON HARD DRIVE (لا يوجد قطاع تمهيد في القرص الصلب) —

قد يكون نظام التشغيل تالفًا. اتصل بشركة Dell (انظر "الاتصال بشركة Dell" في الصفحة 69)

NO TIMER TICK INTERRUPT (عدم وجود توقف لمؤشر الموقت) — ربما يوجد قصور في

عمل رقاقة من الرقائق المثبتة على لوحة النظام. قم بإجراء اختبارات System Set (إعداد النظام) في Dell Diagnostics (انظر "Dell Diagnostics" في الصفحة 40).

NOT ENOUGH MEMORY OR RESOURCES. EXIT SOME PROGRAMS AND TRY

AGAIN (ذاكرة غير كافية أو مصادر غير كافية. قم بإنهاء بعض البرامج وأعد المحاولة) — لقد قمت بتشغيل الكثير من البرامج في آن واحد. أغلق جميع الإطارات واقتح البرنامج الذي ترغب في استخدامه.

INVALID CONFIGURATION INFORMATION-PLEASE RUN SYSTEM SETUP PROGRAM (معلومات تهيئة غير صالحة، الرجاء تشغيل برنامج إعداد النظام) — معلومات تهيئة النظام لا تطابق تهيئة الأجهزة. غالبًا ما تظهر هذه الرسالة بعد تركيب وحدة ذاكرة. قم بتصحيح الخيارات المناسبة في برنامج إعداد النظام. انظر دليل الخدمة على support.dell.com للمزيد من المعلومات.

KEYBOARD CLOCK LINE FAILURE (عطل في خط ساعة لوحة المفاتيح) — بالنسبة للوحات المفاتيح الخارجية، تحقق من توصيل الكابل. قم بإجراء اختبار Keyboard Controller (وحدة التحكم في لوحة المفاتيح) في Dell Diagnostics (انظر "Dell Diagnostics" في الصفحة 40).

KEYBOARD CONTROLLER FAILURE (عطل في وحدة التحكم في لوحة المفاتيح) — بالنسبة للوحات المفاتيح الخارجية، تحقق من توصيل الكابل. أعد تشغيل الكمبيوتر وتجنب ملامسة لوحة المفاتيح أو الماوس أثناء التمهيد. قم بإجراء اختبار Keyboard Controller (وحدة التحكم في لوحة المفاتيح) في Dell Diagnostics (انظر "Dell Diagnostics" في الصفحة 40).

KEYBOARD DATA LINE FAILURE (عطل في خط بيانات لوحة المفاتيح) — بالنسبة للوحات المفاتيح الخارجية، تحقق من توصيل الكابل. قم بإجراء اختبار Keyboard Controller (وحدة التحكم في لوحة المفاتيح) في Dell Diagnostics (انظر "Dell Diagnostics" في الصفحة 40).

KEYBOARD STUCK KEY FAILURE (عطل في التصاق مفاتيح لوحة المفاتيح) — بالنسبة للوحات المفاتيح أو لوحات المفاتيح الرقمية الخارجية، قم بفحص توصيل الكابلات. أعد تشغيل الكمبيوتر وتجنب ملامسة لوحة المفاتيح أو المفاتيح أثناء التمهيد. قم بإجراء اختبار Stuck Key (التصاق المفاتيح) في Dell Diagnostics (انظر "Dell Diagnostics" في الصفحة 40).

LICENSED CONTENT IS NOT ACCESSIBLE IN MEDIADIRECT (لا يمكن الوصول للمحتوى المرخص في MEDIADIRECT) — لم يتمكن Dell™ MediaDirect™ من التحقق من قيود إدارة الحقوق الرقمية (DRM) على الملف، لذا لا يمكن تشغيل الملف (انظر "Dell Diagnostics" في الصفحة 40).

MEMORY ADDRESS LINE FAILURE AT ADDRESS, READ VALUE EXPECTING VALUE (تعطل خط عنوان الذاكرة عند العنوان وقيمة توقع قيمة القراءة) — احتمال وجود عطل في وحدة الذاكرة أو أنها غير مثبتة بشكل صحيح. أعد تثبيت وحدات الذاكرة، وإذا لزم الأمر، استبدلها. انظر دليل الخدمة على support.dell.com للمزيد من المعلومات.

MEMORY ALLOCATION ERROR (خطأ في تخصيص الذاكرة) — البرنامج الذي تحاول تشغيله يتعارض مع نظام التشغيل أو مع برنامج آخر أو مع أداة مساعدة أخرى. قم بإيقاف تشغيل الكمبيوتر، وانتظر لمدة 30 ثانية، ثم أعد تشغيله. حاول تشغيل البرنامج مرة أخرى. إذا استمرت رسالة الخطأ في الظهور، فراجع وثائق البرنامج.

HARD-DISK DRIVE CONFIGURATION ERROR (خطأ في تهيئة محرك القرص الصلب) — لا يستطيع الكمبيوتر التعرف على نوع محرك الأقراص. قم بإيقاف تشغيل الكمبيوتر وإزالة محرك الأقراص الصلبة (انظر دليل الخدمة الخاص بك على support.dell.com)، وقم بتمهيد الكمبيوتر من قرص مضغوط. ثم قم بإيقاف تشغيل الكمبيوتر، وأعد تثبيت محرك القرص الصلب، ثم أعد تشغيل الكمبيوتر. قم بإجراء اختبارات Hard-Disk Drive (محرك القرص الصلب) في Dell Diagnostics (انظر "Dell Diagnostics" في الصفحة 40).

HARD-DISK DRIVE CONTROLLER FAILURE 0 (تعطل وحدة التحكم في محرك القرص الصلب 0) — لا يستجيب محرك القرص الصلب للأوامر الصادرة من الكمبيوتر. قم بإيقاف تشغيل الكمبيوتر وإزالة محرك الأقراص الصلبة (انظر دليل الخدمة الخاص بك على support.dell.com)، وقم بتمهيد الكمبيوتر من قرص مضغوط. ثم قم بإيقاف تشغيل الكمبيوتر، وأعد تثبيت محرك القرص الصلب، ثم أعد تشغيل الكمبيوتر. في حالة استمرار المشكلة، جرّب محرك أقراص آخر. قم بإجراء اختبارات Hard-Disk Drive (محرك القرص الصلب) في Dell Diagnostics (انظر "Dell Diagnostics" في الصفحة 40).

HARD-DISK DRIVE FAILURE (عطل في محرك القرص الصلب) — لا يستجيب محرك القرص الصلب للأوامر الصادرة من الكمبيوتر. قم بإيقاف تشغيل الكمبيوتر وإزالة محرك الأقراص الصلبة (انظر دليل الخدمة الخاص بك على support.dell.com)، وقم بتمهيد الكمبيوتر من قرص مضغوط. ثم قم بإيقاف تشغيل الكمبيوتر، وأعد تثبيت محرك القرص الصلب، ثم أعد تشغيل الكمبيوتر. في حالة استمرار المشكلة، جرّب محرك أقراص آخر. قم بإجراء اختبارات Hard-Disk Drive (محرك القرص الصلب) في Dell Diagnostics (انظر "Dell Diagnostics" في الصفحة 40).

HARD-DISK DRIVE READ FAILURE (عطل في قراءة محرك القرص الصلب) — قد يكون محرك القرص الصلب تالفًا. قم بإيقاف تشغيل الكمبيوتر وإزالة محرك الأقراص الصلبة (انظر دليل الخدمة الخاص بك على support.dell.com)، وقم بتمهيد الكمبيوتر من قرص مضغوط. ثم قم بإيقاف تشغيل الكمبيوتر، وأعد تثبيت محرك القرص الصلب، ثم أعد تشغيل الكمبيوتر. في حالة استمرار المشكلة، جرّب محرك أقراص آخر. قم بإجراء اختبارات Hard-Disk Drive (محرك القرص الصلب) في Dell Diagnostics (انظر "Dell Diagnostics" في الصفحة 40).

INSERT BOOTABLE MEDIA (أدخل وسائط قابلة للتمهيد) — يحاول نظام التشغيل التمهيد من وسائط غير قابلة للتمهيد، مثل قرص مرن أو قرص مضغوط. أدخل وسائط قابلة للتمهيد.

DATA ERROR (خطأ في البيانات) — يتعذر على القرص الصلب قراءة البيانات.

DECREASING AVAILABLE MEMORY (انخفاض حجم الذاكرة المتاحة) — قد يكون هناك عطل بوحدة أو أكثر من وحدات الذاكرة أو أنها غير مثبتة بشكل صحيح. أعد تثبيت وحدات الذاكرة، وإذا لزم الأمر، استبدلها. انظر دليل الخدمة على support.dell.com للمزيد من المعلومات.

DISK C: FAILED INITIALIZATION (القرص C: فشل التهيئة) — فشل محرك القرص الصلب في التهيئة. قم بإجراء اختبارات القرص الصلب في Dell Diagnostics (انظر "Dell Diagnostics" في الصفحة 40).

DRIVE NOT READY (محرك القرص غير جاهز) — يتطلب التشغيل وجود محرك قرص صلب في الحاوية قبل أن يتمكن من المتابعة. قم بتركيب محرك قرص صلب في حاوية محرك القرص الصلب. انظر دليل الخدمة على support.dell.com للمزيد من المعلومات.

ERROR READING PCMCIA CARD (خطأ في قراءة بطاقة PCMCIA) — لا يستطيع الكمبيوتر التعرف على بطاقة ExpressCard. أعد تثبيت البطاقة أو حاول تثبيت بطاقة أخرى. انظر دليل الخدمة على support.dell.com للمزيد من المعلومات.

EXTENDED MEMORY SIZE HAS CHANGED (تم تغيير حجم الذاكرة الممتدة) — حجم الذاكرة المسجل في NVRAM (ذاكرة الوصول العشوائي الثابتة) لا يطابق الذاكرة المثبتة في الكمبيوتر. قم بإعادة تشغيل الكمبيوتر. إذا ظهر الخطأ مرة أخرى، فاتصل بشركة Dell (انظر "الاتصال بشركة Dell" في الصفحة 69).

THE FILE BEING COPIED IS TOO LARGE FOR THE DESTINATION DRIVE (الملف قيد النسخ كبير الحجم بالنسبة لمحرك أقراص الوجهة) — الملف الذي تحاول نسخه أكبر من أن يسعه القرص، أو أن القرص ممتلئ. حاول نسخ الملف على قرص آخر أو استخدم قرصاً بسعة أكبر.

A FILENAME CANNOT CONTAIN ANY OF THE FOLLOWING CHARACTERS: | < > * ? " ' : \ / (اسم الملف لا يمكن أن يتضمن أيًا من هذه الأحرف: | < > * ? " ' : \ /) — لا تستخدم هذه الأحرف في أسماء الملفات.

GATE A20 FAILURE (عطل في GATE A20) — قد تكون إحدى وحدات الذاكرة غير محكمة التثبيت. أعد تثبيت وحدات الذاكرة، وإذا لزم الأمر، استبدلها. انظر دليل الخدمة على support.dell.com للمزيد من المعلومات.

GENERAL FAILURE (عطل عام) — لا يمكن لنظام التشغيل تنفيذ الأمر. عادة ما تظهر معلومات محددة بعد هذه الرسالة — على سبيل المثال، Printer out of paper (الطابعة خالية من الورق). اتخذ الإجراء المناسب.

الكود (إشارات صوتية قصيرة متكررة)	الوصف	الحل المقترح
5	عطل في ساعة الوقت الحقيقي. عطل محتمل في البطارية أو لوحة النظام.	1 قم باستبدال البطارية (انظر دليل الخدمة على support.dell.com). 2 إذا استمرت المشكلة، فاتصل بشركة Dell.
6	عطل في اختبار BIOS للفيديو	اتصل بشركة Dell.
7	فشل اختبار ذاكرة كاش لوحدة المعالجة المركزية	اتصل بشركة Dell.

رسائل الخطأ

 تنبيه: قبل الشروع في أي إجراء من الإجراءات الموضحة في هذا القسم، قم بقراءة إرشادات الأمان الواردة مع الكمبيوتر الخاص بك. للمزيد من المعلومات حول أفضل ممارسات الأمان، انظر الصفحة الرئيسية للتوافق التنظيمي على www.dell.com/regulatory_compliance.

إذا لم تكن الرسالة مدرجة في القائمة، راجع الوثائق الخاصة بنظام التشغيل أو البرنامج الذي كان قيد التشغيل عند ظهور الرسالة.

AUXILIARY DEVICE FAILURE (عطل في الجهاز المساعد) — احتمال وجود خلل بلوحة اللمس أو الماوس الخارجي. بالنسبة للماوس الخارجي، قم بفحص توصيل الكابل. قم بتمكين خيار **Pointing Device** (جهاز التشير) في برنامج إعداد النظام. انظر دليل الخدمة على support.dell.com للمزيد من المعلومات. إذا استمرت المشكلة، فاتصل بشركة Dell (انظر "الاتصال بشركة Dell" في الصفحة 69).

BAD COMMAND OR FILE NAME (أمر أو اسم ملف غير صحيح) — تأكد من كتابة الأمر بشكل صحيح، ووضع المسافات في الأماكن الصحيحة واستخدام اسم المسار الصحيح.

CACHE DISABLED DUE TO FAILURE (تعطيل ذاكرة الكاش بسبب عطل) — تعطلت ذاكرة الكاش الرئيسية الداخلية بمعالج البيانات الصغير. اتصل بشركة Dell (انظر "الاتصال بشركة Dell" في الصفحة 69).

CD DRIVE CONTROLLER FAILURE (تعطل وحدة التحكم في الأقراص المضغوطة) — لا يستجيب محرك الأقراص المضغوطة للأوامر الصادرة من الكمبيوتر.

إذا أصدر الكمبيوتر إشارات صوتية أثناء بدء التشغيل:

- 1 قم بتدوين كود الإشارة الصوتية.
- 2 قم بتشغيل برنامج Dell Diagnostics لتحديد السبب الأكثر صحة (انظر "Dell Diagnostics" في الصفحة 40).

الكود (إشارات صوتية قصيرة متكررة)	الوصف	الحل المقترح
1	عطل في المجموع الاختباري لـ BIOS. عطل محتمل في لوحة النظام	اتصل بشركة Dell.
2	لم يتم اكتشاف أي وحدات ذاكرة	1 إذا كان مثبت لديك وحدتا ذاكرة أو أكثر، فقم بإزالة الوحدات وإعادة تثبيت وحدة واحدة (انظر دليل الخدمة على support.dell.com)، ثم أعد تشغيل الكمبيوتر. إذا بدأ الكمبيوتر في العمل بشكل عادي، فأعد تركيب وحدة إضافية. تابع حتى تعرف الوحدة التي بها العطل أو حتى تعيد تثبيت كافة الوحدات بدون خطأ. 2 قم بتثبيت ذاكرة جيدة من نفس النوع في الكمبيوتر إذا توفر ذلك، (انظر دليل الخدمة على support.dell.com). 3 إذا استمرت المشكلة، فاتصل بشركة Dell.
3	عطل محتمل في لوحة النظام	اتصل بشركة Dell.
4	فشل قراءة/كتابة ذاكرة الوصول العشوائي RAM	1 تأكد من عدم وجود أية متطلبات تركيب خاصة بوحدة الذاكرة/موصل الذاكرة (انظر دليل الخدمة على support.dell.com). 2 تحقق من أن وحدات الذاكرة التي تقوم بتثبيتها متوافقة مع جهاز الكمبيوتر (انظر دليل الخدمة على support.dell.com). 3 إذا استمرت المشكلة، فاتصل بشركة Dell.

4

استكشاف الأخطاء وإصلاحها

⚠️ تنبيه: للحماية من احتمال حدوث صدمة كهربائية أو التمزق بسبب تحريك ريش المروحة أو الإصابات الأخرى المتوقعة، قم دائماً بفصل الكمبيوتر من المأخذ الكهربائي قبل فتح الغطاء.

⚠️ تنبيه: قبل الشروع في أي إجراء من الإجراءات الموضحة في هذا القسم، قم بقراءة إرشادات الأمان الواردة مع الكمبيوتر الخاص بك. للمزيد من المعلومات حول أفضل ممارسات الأمان، انظر الصفحة الرئيسية للتوافق التنظيمي على www.dell.com/regulatory_compliance.

الأدوات

مصباح الطاقة

يضيء مصباح زر الطاقة ذو اللونين والموجود في مقدمة الكمبيوتر ويومض أو يضيء بشكل ثابت للإشارة إلى حالات مختلفة:

- إذا كان مصباح الطاقة مطفأً، فهذا يعني أن الكمبيوتر في وضع إيقاف التشغيل أو لا يتم إمداده بالطاقة.
- إذا كان مصباح الطاقة يضيء بلون أزرق ثابت والكمبيوتر لا يستجيب فتأكد من توصيل الشاشة وتشغيلها.
- إذا كان مصباح الطاقة يومض باللون الأزرق، فذلك يعني أن الكمبيوتر في وضع الانتظار. اضغط على أي مفتاح على لوحة المفاتيح أو قم بتحريك الماوس أو اضغط على زر الطاقة لاستئناف التشغيل العادي. إذا كان مصباح الطاقة يومض باللون الأصفر فإن الكمبيوتر يتلقى طاقة كهربائية وهناك جهاز لا يعمل أو مثبت بطريقة غير صحيحة، مثل وحدة ذاكرة أو بطاقة رسومات.
- إذا كان مصباح الطاقة يضيء بلون كهربائي ثابت فقد يكون هناك مشكلة في الطاقة أو عطل في أحد الأجهزة الداخلية.

أكواد الإشارة الصوتية

قد يصدر الكمبيوتر سلسلة من الإشارات الصوتية أثناء بدء التشغيل إذا تعذر على الشاشة عرض الأخطاء أو المشكلات. ويتم تحديد المشكلات من خلال هذه السلسلة من الأصوات التي تسمى أكواد الإشارة الصوتية. ويتألف كود الإشارة الصوتية المحتمل صدوره من ثلاث إشارات صوتية قصيرة ومتكررة. يعلمك هذا الكود بأن الكمبيوتر قد واجه عطلاً محتملاً في لوحة النظام.

قارئ بصمة الإصبع (اختياري)

النوع	RF Swipe
المواصفات المادية	
الارتفاع	25.4-29.5 مم (0.9843-1.142 بوصة)
العرض	310 مم (12.2 بوصة)
العمق	217 مم (8.543 بوصة)
الوزن	1.5 كجم (3.3 رطل) (مع بطارية 3 خلايا وحاوية هواء ومحرك أقراص SSD)
	1.6 كجم (3.5 رطل) (مع بطارية 3 خلايا ومحرك أقراص DVDRW ومحرك أقراص SSD)
المواصفات البيئية	
معدل درجة الحرارة:	
أثناء التشغيل	من 0 إلى 35 درجة مئوية (من 32 إلى 95 درجة فهرنهايت)
أثناء التخزين	من -40 إلى 65 درجة مئوية (من -40 إلى 149 درجة فهرنهايت)
الرطوبة النسبية (الحد الأقصى):	
أثناء التشغيل	من 10% إلى 90% (بدون تكاثف)
أثناء التخزين	من 5% إلى 95% (غير مكثف)
أقصى حد للاهتزاز (باستخدام طيف الاهتزاز العشوائي الذي يحاكي بيئة المستخدم):	
أثناء التشغيل	GRMS 0.66
أثناء التخزين	GRMS 1.3
الحد الأقصى للاصطدام (يُقاس مع محرك القرص الصلب في وضع التشغيل وبذبذبة نصف جيبية زمنها 2 مللي ثانية لمواصفات التشغيل؛ ويُقاس أيضاً مع محرك القرص الصلب في وضع الارتكاز العمودي وبذبذبة نصف جيبية زمنها 2 مللي ثانية لمواصفات التخزين):	
أثناء التشغيل	143 G
أثناء التخزين	163 G
الارتفاع (الحد الأقصى):	
أثناء التشغيل	15.2- إلى 3048 م (-50 إلى 10000 قدم)
أثناء التخزين	15.2- إلى 3048 م (-50 إلى 10000 قدم)

البطارية

معدل درجة الحرارة:	
أثناء التشغيل	من 0 إلى 40 درجة مئوية (من 32 إلى 104 درجة فهرنهايت)
أثناء التخزين	من -10 إلى 65 درجة مئوية (من 14 إلى 149 درجة فهرنهايت)
بطارية خلوية مصغرة	CR-2032

محول التيار المتردد

فولتية الإدخال	100 – 240 فولت تيار متردد
تيار الإدخال (الحد الأقصى)	1.5 أمبير
تردد الإدخال	50 – 60 هرتز
معدل درجة الحرارة:	
أثناء التشغيل	من 0 إلى 35 درجة مئوية (من 32 إلى 95 درجة فهرنهايت)
أثناء التخزين	من -40 إلى 65 درجة مئوية (من -40 إلى 149 درجة فهرنهايت)

محول تيار متردد للسفر PA-12 وات

جهد الإخراج المقدر	19.5 فولت تيار مستمر
تيار الإخراج	3.34 أمبير
الارتفاع	15 مم (0.6 بوصة)
العرض	66 مم (2.6 بوصة)
العمق	127 مم (5.0 بوصة)
الوزن	0.29 كجم (0.64 رطل)

محول تيار متردد PA-3E 90 E-Series

جهد الإخراج المقدر	19.5 فولت تيار مستمر
تيار الإخراج	4.62 أمبير
الارتفاع	15 مم (0.6 بوصة)
العرض	70 مم (2.8 بوصة)
الطول	147 مم (5.8 بوصة)
الوزن	0.345 كجم (0.76 رطل)

البطارية

3 خلايا (2.6 أمبير في الساعة) 28 وات في الساعة/11.1 فولت تيار مستمر	الأنواع
3 خلايا (2.8 أمبير في الساعة) 30 وات في الساعة/11.1 فولت تيار مستمر	
6 خلايا (2.6 أمبير في الساعة) 56 وات في الساعة/11.1 فولت تيار مستمر	
6 خلايا (2.8 أمبير في الساعة) 60 وات في الساعة/11.1 فولت تيار مستمر	
شريحة بطارية 6 خلايا (2.15 أمبير في الساعة) 48 وات في الساعة/11.1 فولت تيار مستمر	
28.8 مم (1.13 بوصة) (3 خلايا)	العمق
51.1 مم (2.01 بوصة) (6 خلايا)	
200.3 مم (7.89 بوصة) (شريحة بطارية)	
21.85 مم (0.86 بوصة) (3 خلايا و6 خلايا)	الارتفاع
9 مم (0.35 بوصة) إلى ما يقرب من 10.5 مم (0.41 بوصة تقريباً) (شريحة بطارية)	
207.6 مم (8.17 بوصة) (3 خلايا و6 خلايا)	العرض
298.3 مم (11.74 بوصة) (شريحة بطارية)	
0.18 كجم (0.4 رطل) (3 خلايا)	الوزن
0.33 كجم (0.73 رطل) (6 خلايا)	
0.71 كجم (1.56 رطل) (شريحة بطارية)	
11.1 فولت تيار مستمر (3 خلايا و6 خلايا وشريحة بطارية)	الجهد الكهربائي
	زمن الشحن (تقريباً):
3 ساعات و20 دقيقة تقريباً بقدرة 100%	أثناء إيقاف تشغيل الكمبيوتر
من 2.5 إلى 4 ساعات تقريباً مع شريحة البطارية	
ملاحظة: يتفاوت زمن تشغيل البطارية وفقاً لظروف التشغيل، وقد يتناقض بصورة ملحوظة في حالات معينة يتم فيها استهلاك الطاقة بشكل كبير.	زمن التشغيل
عام واحد	العمر الافتراضي (بالتقريب)

الشاشة	
WXGA	النوع (active-matrix TFT) الأبعاد:
178.8 مم (بوصة 7.039)	الارتفاع
289.7 مم (بوصة 11.41)	العرض
337.8 مم (بوصة 13.3)	الخط القطري
1280 x 800 بألوان K262	الحد الأقصى للدقة
60 هرتز	معدل التحديث
0 درجة (مغلق) إلى 160 درجة (باستثناء عند التوصيل)	زاوية التشغيل
	زاويا العرض:
40/40 درجة	أفقية
30/15 درجة	رأسية
0.2235 مم (0.008799 بوصة)	نسق البكسل
4.3 وات (بحد أقصى)	الاستهلاك النموذجي للطاقة (لوحة مزودة بإضاءة خلفية)
لوحة المفاتيح	
83 (الولايات المتحدة وكندا)؛ 84 (أوروبا)؛ 87 (اليابان)	عدد المفاتيح
QWERTY/AZERTY/Kanji	التخطيط
حجم كامل (نسق المفاتيح 19.05 مم)	الحجم
لوحة اللمس	
240 حرف لكل بوصة	دقة موضع X/Y الحجم:
منطقة بمستشعر نشط 68 مم (2.677 بوصة)	العرض
مستطيل 37.63 مم (1.481 بوصة)	الارتفاع

الاتصالات	
شبكة محلية Ethernet LAN 10/100/1000 على لوحة النظام	محول الشبكة
بطاقة WLAN half Mini-Card و بطاقة WWAN full Mini-Card	لاسلكي
تقنية Bluetooth® اللاسلكية	
بطاقة Full Mini-Card	متنقلة واسعة النطاق
مدعوم من بطاقة full Mini-Card المتنقلة واسعة النطاق	GPS

الفيديو	
مدمج على لوحة النظام، مع أجهزة تسريع فيديو مدمج	نوع الفيديو
Intel Extreme	ناقل البيانات
حتى 64 ميغا بايت (مشاركة، في ذاكرة نظام أقل من 512 ميغا بايت)	وحدة التحكم في الفيديو
حتى 256 ميغا بايت (مشاركة، في ذاكرة نظام أكثر من 512 ميغا بايت)	ذاكرة الفيديو
موصل الفيديو	خرج الفيديو

الصوت	
صوت عالي الوضوح مزدوج القناة	نوع الصوت
IDT 92HD71B	وحدة التحكم في الصوت
24 بت (تناظري إلى رقمي ورقمي إلى تناظري)	تحويل استريو
	الوصلات:
نظام ترميز صوت عالي الوضوح	داخلية
موصل دخل الميكروفون، و موصل لسماعات الرأس/ مكبرات الصوت الاستريو	خارجية
مكبرا صوت بقوة 1 وات و 4 أوم	مكبرات الصوت
1 وات لكل قناة و 4 أوم	مضخم مكبر الصوت الداخلي
ميكروفون رقمي واحد	ميكروفون داخلي
أزرار التحكم في مستوى الصوت	عناصر التحكم في الصوت

الذاكرة

الحد الأدنى للذاكرة	1 جيجا بايت
الحد الأقصى للذاكرة	8 جيجا بايت (تتطلب 64 بت في نظام Windows Vista)
ملاحظة: للاستفادة من الإمكانيات واسعة النطاق مزدوجة القناة، يجب أن يتم ضبط مأخذي الذاكرة وأن يتمثل في الحجم.	
ملاحظة: لا تعكس الذاكرة المتاحة المعروضة الحد الأقصى الكامل للذاكرة المثبتة نظرًا للاحتفاظ بجزء من الذاكرة من أجل ملفات النظام.	
ملاحظة: لتمكين تقنية Intel® Active Management Technology (iAMT®)، يجب أن يكون لديك وحدة DIMM في موصل الذاكرة المميز بعلامة A. للمزيد من المعلومات، انظر دليل الخدمة الخاص بك على support.dell.com .	

المنافذ والموصلات

الصوت	موصل للميكروفون، وموصل لساعات الرأس/مكبرات الصوت الاستريو
IEEE 1394	موصل ذو 4 سنون
دعم بطاقة Mini-Card (فتحات تمديد داخلية)	فتحة واحدة لبطاقة Half-Mini-Card مخصصة لشبكة WLAN
	فتحة واحدة لبطاقة Full-Mini-Card مخصصة لشبكة WWAN (الشبكة المتنقلة واسعة النطاق)
محول الشبكة	موصل الشبكة RJ-45
قارئ البطاقة الذكية	قارئ البطاقة الذكية المدمج
eSATA، USB	موصلان يتوافقان مع USB-2.0 (موصل مزود بـ eSATA)
الفيديو	موصل الفيديو VGA
توصيل E-family (اختياري)	موصل توصيل 144 سن

البطاقة الذكية

تقرأ وتكتب لكافة بطاقات معالج البيانات الصغير (T=1، T=0) ISO 7816 1/2/3/4	إمكانيات القراءة/الكتابة
3 فولت و 5 فولت	البطاقات المدعومة
بطاقات Java	تقنية البرامج المعتمدة
115200-9600 بت في الثانية	سرعة الوصلة
مستوى 1 معتمد	EMV مستوى
PC/SC	شهادة WHQL
متوافق مع بيئة PKI	التوافق
معتمدة لما يصل إلى 100000 دورة	دورات الإدخال/الإخراج

قارئ بطاقة الذاكرة الرقمية الأمانة (SD)

Mini SD ،SD HC ،SDIO ،SD Mini MMC ،MMC+ ،MMC	البطاقات المدعومة
---	-------------------

الذاكرة

مقبسان DDR3 SODIMM	موصل وحدة الذاكرة
512 ميغا بايت (مقبس SODIMM واحد)	سعات وحدة الذاكرة
1 جيجا بايت (مقبس SODIMM واحد)	
2 جيجا بايت (مقبس SODIMM واحد أو مقبسان SODIMM)	
4 جيجا بايت (مقبس SODIMM واحد أو مقبسان SODIMM ،SODIMM 64 بت في نظام التشغيل Microsoft® Windows Vista® فقط)	
8 جيجا بايت (مقبسان SODIMM ،SODIMM 64 بت في نظام Windows Vista فقط)	
1066 DDR3 SODIMM ميغا هرتز (إذا كانت مدعومة من مجموعة الرقائق و/أو مجموعات المعالج)	نوع الذاكرة

3

المواصفات

ملاحظة: قد تختلف العروض حسب المنطقة. لمزيد من المعلومات حول تهيئة جهاز الكمبيوتر الخاص بك، انقر فوق **Start** (ابدأ) ← **Help and Support** (التعليمات والدعم) وحدد الخيار الذي يتيح لك عرض معلومات حول الكمبيوتر.

المعالج	
Intel® Core™ 2 Duo	نوع المعالج
32 كيلو بايت لكل تعليمة، ذاكرة كاش للبيانات لكل ذاكرة حلقية	ذاكرة كاش L1
6 ميغا بايت	ذاكرة كاش L2
حتى 1067 ميغا هرتز	تردد ناقل الجانب الأمامي

معلومات النظام	
مجموعة رقائق Intel GS45	مجموعة الرقائق
64 بت	عرض ناقل البيانات
64 بت	عرض ناقل DRAM
36 بت	عرض ناقل عنوان المعالج
32 SPI ميغا بت	EPROM فلاش

بطاقة ExpressCard (اختيارية)

ملاحظة: فتحة بطاقة ExpressCard مصممة لبطاقات ExpressCard فقط. وهي لا تدعم بطاقات PC Card.

فتحة ExpressCard (وصلات تعتمد على USB و PCI Express)	موصل ExpressCard
بطاقات ExpressCard 34 مم	البطاقات المدعومة

لنسخ البيانات من الكمبيوتر القديم:

- 1 في الكمبيوتر القديم، ادخل قرص المعالج، ثم انقر فوق **Start** (ابدأ) ← **Run** (تشغيل).
 - 2 في حقل **Open** (فتح) في إطار **Run** (تشغيل)، استعرض للوصول إلى مسار **fastwiz** (معالج سريع) (على الوسائط القابلة للإزالة المناسبة) ثم انقر فوق **OK** (موافق).
 - 3 من شاشة ترحيب **Files and Settings Transfer Wizard** (معالج نقل الملفات والإعدادات)، انقر فوق **Next** (التالي).
 - 4 من شاشة **Which computer is this?** (أي كمبيوتر هذا؟) انقر فوق **Old Computer** (الكمبيوتر القديم) ← **Next** (التالي).
 - 5 من شاشة **Select a transfer method** (حدد أسلوب النقل)، انقر فوق أسلوب النقل الذي تفضل.
 - 6 من شاشة **What do you want to transfer?** (ما الذي تريد نقله؟) حدد العناصر التي تريد نقلها ثم انقر فوق **Next** (التالي).
- بعد الانتهاء من نسخ المعلومات، تظهر شاشة **Completing the Collection Phase** (استكمال مرحلة الجمع).
- 7 انقر فوق **Finish** (إنهاء).
- نقل البيانات إلى الكمبيوتر الجديد:
- 1 من شاشة **Now go to your old computer** (انتقل الآن إلى جهاز الكمبيوتر القديم) التي تظهر على الكمبيوتر الجديد، انقر فوق **Next** (التالي).
 - 2 من شاشة **Where are the files and settings?** (أين الملفات والإعدادات؟) حدد الأسلوب الذي تختار لنقل الإعدادات والملفات، ثم انقر فوق **Next** (التالي). اتبع الإرشادات الموضحة على الشاشة.
- يقرأ المعالج الملفات والإعدادات التي تم تجميعها ويطبقها على الكمبيوتر الجديد.
- عند الانتهاء من تطبيق كل الملفات والإعدادات، تظهر شاشة **Finished** (تم الانتهاء).
- 3 انقر فوق **Finished** (تم الانتهاء) وأعد تشغيل الكمبيوتر الجديد.
-  **ملاحظة:** للمزيد من المعلومات حول هذا الإجراء، ابحث في **support.dell.com** عن المستند رقم **What Are The Different Methods To Transfer Files From My Old Computer To My New Dell™ Computer Using the Microsoft® Windows® XP Operating System?** (ما هي الوسائل المختلفة لنقل الملفات من الكمبيوتر القديم إلى كمبيوتر Dell™ الجديد الذي يعمل بنظام التشغيل Microsoft® Windows® XP؟).

لنقل البيانات إلى الكمبيوتر الجديد:

- 1 من شاشة **Now go to your old computer** (انتقل الآن إلى جهاز الكمبيوتر القديم) التي تظهر على الكمبيوتر الجديد، انقر فوق **Next** (التالي).
- 2 من شاشة **Where are the files and settings?** (أين الملفات والإعدادات؟) حدد الأسلوب الذي تختار لنقل الإعدادات والملفات، ثم انقر فوق **Next** (التالي).
يقوم المعالج بتطبيق الملفات والإعدادات التي تم جمعها على الكمبيوتر الجديد.
- 3 من شاشة **Finished** (تم الانتهاء) انقر فوق **Finished** (تم الانتهاء)، وقم بإعادة تشغيل الكمبيوتر الجديد.

تشغيل **Files and Settings Transfer Wizard** (معالج نقل الملفات والإعدادات) دون استخدام وسائط **Operating System** (نظام التشغيل)

لتشغيل **Files and Settings Transfer Wizard** (معالج نقل الملفات والإعدادات) بدون استخدام وسائط **نظام التشغيل**، يجب أن تقوم بإنشاء قرص معالج يتيح لك إنشاء ملف صور احتياطي للوسائط القابلة للإزالة.

لإنشاء قرص معالج، استخدم الكمبيوتر الجديد الخاص بك المزود بنظام تشغيل Windows XP وقم بتنفيذ الخطوات التالية:

- 1 قم بفتح **Files and Settings Transfer Wizard** (معالج نقل الملفات والإعدادات): انقر فوق **Start** (ابدأ) ← **All Programs** (كل البرامج) ← **Accessories** (الملحقات) ← **System Tools** (أدوات النظام) ← **Files and Settings Transfer Wizard** (معالج نقل الملفات والإعدادات).
- 2 عند ظهور شاشة ترحيب **Files and Settings Transfer Wizard** (معالج نقل الملفات والإعدادات)، انقر فوق **Next** (التالي).
- 3 من شاشة **Which computer is this?** (أي كمبيوتر هذا؟) انقر فوق **New Computer** (الكمبيوتر الجديد) ← **Next** (التالي).
- 4 من شاشة **Do you have a Windows XP CD?** (هل لديك القرص المضغوط لنظام تشغيل Windows XP؟) انقر فوق **I want to create a Wizard Disk in the following drive** (أريد إنشاء قرص معالج في المحرك التالي) ← **Next** (التالي).
- 5 قم بإدخال الوسائط القابلة للإزالة، على سبيل المثال قرص مضغوط قابل للكتابة، ثم انقر فوق **OK** (موافق).
- 6 عند الانتهاء من إنشاء القرص وظهور الرسالة **Now go to your old computer** (انتقل الآن إلى جهاز الكمبيوتر القديم)، لا تنتقر فوق **Next** (التالي).
- 7 انتقل إلى جهاز الكمبيوتر القديم.

لإعداد جهاز كمبيوتر جديد لنقل الملفات:

1 قم بفتح Files and Settings Transfer Wizard (معالج نقل الملفات والإعدادات): انقر فوق **Start** (ابدأ) ← **All Programs** (كل البرامج) ← **Accessories** (الملحقات) ← **Files and Settings Transfer Wizard** (معالج نقل الملفات والإعدادات).

2 عند ظهور شاشة ترحيب **Files and Settings Transfer Wizard** (معالج نقل الملفات والإعدادات)، انقر فوق **Next** (التالي).

3 من شاشة **Which computer is this?** (أي كمبيوتر هذا؟) انقر فوق **New Computer** (الكمبيوتر الجديد) ← **Next** (التالي).

4 من شاشة **Do you have a Windows XP CD?** (هل لديك القرص المضغوط لنظام تشغيل Windows XP؟) انقر فوق **I will use the wizard from the Windows XP CD** (سوف استخدم المعالج من القرص المضغوط Windows XP) ← **Next** (التالي).

5 عند ظهور شاشة **Now go to your old computer** (انتقل الآن إلى الكمبيوتر القديم)، انتقل إلى الكمبيوتر القديم أو الكمبيوتر المصدر. لا تنقر فوق **Next** (التالي) في هذه المرة. لنسخ البيانات من الكمبيوتر القديم:

1 على الكمبيوتر القديم، أدخل وسائط نظام تشغيل Windows XP.

2 من شاشة **Welcome to Microsoft Windows XP** (مرحباً بك في Microsoft Windows XP)، انقر فوق **Perform additional tasks** (تنفيذ مهام إضافية).

3 من شاشة **What do you want to do?** (ماذا تريد أن تفعل؟)، انقر فوق **Transfer files and settings** (نقل الملفات والإعدادات) ← **Next** (التالي).

4 من شاشة **Which computer is this?** (أي كمبيوتر هذا؟) انقر فوق **Old Computer** (الكمبيوتر القديم) ← **Next** (التالي).

5 من شاشة **Select a transfer method** (حدد أسلوب النقل)، انقر فوق أسلوب النقل الذي تفضل.

6 من شاشة **What do you want to transfer?** (ما الذي تريد نقله؟) حدد العناصر التي تريد نقلها ثم انقر فوق **Next** (التالي).

بعد الانتهاء من نسخ المعلومات، تظهر شاشة **Completing the Collection Phase** (استكمال مرحلة الجمع).

7 انقر فوق **Finish** (إنهاء).

نقل المعلومات إلى كمبيوتر جديد

نظام التشغيل® Microsoft Windows Vista

- 1 انقر فوق الزر Start (أبدأ) في نظام Windows Vista ثم انقر فوق **Transfer files and settings** (نقل الملفات والإعدادات) ← **Start Windows Easy Transfer** (بدء النقل السهل في نظام Windows).
- 2 في مربع الحوار **User Account Control** (التحكم في حساب المستخدم)، انقر فوق **Continue** (متابعة).
- 3 انقر فوق **Start a new transfer** (بدء نقل جديد) أو **Continue a transfer in progress** (متابعة النقل قيد التنفيذ).
- 4 اتبع الإرشادات التي يوفرها معالج Windows Easy Transfer (النقل السهل في نظام Windows).

Microsoft Windows® XP

- يوفر نظام التشغيل Windows XP معالج Files and Settings Transfer Wizard (معالج نقل الملفات والإعدادات) لنقل البيانات من الكمبيوتر المصدر إلى كمبيوتر جديد.
- يمكنك نقل البيانات إلى كمبيوتر جديد عبر شبكة أو اتصال تسلسلي أو يمكنك تخزينها على وسط قابل للإزالة مثل قرص مضغوط قابل لإعادة الكتابة، لنقلها إلى كمبيوتر جديد.
-  **ملاحظة:** يمكنك نقل المعلومات من جهاز كمبيوتر قديم إلى جهاز جديد من خلال توصيل كابل تسلسلي مباشرة بمنافذ الإدخال/الإخراج الموجودة في كلا الجهازين.
- للحصول على الإرشادات الخاصة بإعداد اتصال كابل مباشر بين جهازي كمبيوتر، راجع المقال رقم **305621#** في قاعدة معارف Microsoft بعنوان **How to Set Up a Direct Cable Connection Between Two Computers in Windows XP** (كيفية إعداد اتصال كابل مباشر بين جهازي كمبيوتر في نظام Windows XP). قد لا تتوفر هذه المعلومات في بعض البلدان.
- لنقل المعلومات إلى كمبيوتر جديد، يجب عليك تشغيل Files and Settings Transfer Wizard (معالج نقل الملفات والإعدادات).

تشغيل Files and Settings Transfer Wizard (معالج نقل الملفات والإعدادات) باستخدام وسائط Operating System (نظام التشغيل)

 **ملاحظة:** يتطلب هذا الإجراء توافر وسائط نظام التشغيل. هذه الوسائط اختيارية وقد لا يتم إرفاقها مع بعض أجهزة الكمبيوتر.

4 في إطار **Connect to the Internet** (الاتصال بالإنترنت) انقر فوق إما **Broadband (PPPoE)** (واسع النطاق (PPPoE)) أو **Dial-up** (اتصال عن طريق الهاتف) وفقاً للأسلوب الذي تفضل للاتصال:

- اختر **Broadband** (واسع النطاق) إذا كنت ستستخدم الاتصال عبر DSL أو مودم بالقمر الصناعي أو مودم كابل تلفزيون أو عبر تقنية Bluetooth® اللاسلكية.
- اختر **Dial-up** (اتصال عن طريق الهاتف) إذا أردت استخدام مودم الاتصال عن طريق الهاتف أو ISDN.

ملاحظة: إذا كنت لا تعرف أي نوع من الاتصال تحدد، فانقر فوق **Help me choose** (ساعدني على الاختيار) أو اتصل بمزود خدمة الإنترنت لديك.

5 اتبع الإرشادات التي تظهر على الشاشة واستخدم معلومات الإعداد التي قام مزود الخدمة بتوفيرها لاستكمال الإعداد.

Microsoft Windows® XP

1 قم بحفظ وإغلاق أية ملفات مفتوحة، وإنهاء أية برامج مفتوحة.

2 انقر فوق **Start** (ابدأ) ← **Internet Explorer** ← **Connect to the Internet** (الاتصال بالإنترنت).

3 في الإطار التالي، انقر فوق الخيار المناسب:

• إذا لم يكن لديك مزود خدمة إنترنت، فانقر فوق **Choose from a list of Internet service providers (ISPs)** (اختيار من قائمة مزودي خدمات الإنترنت).

• إذا حصلت بالفعل على معلومات الإعداد من مزود خدمة الإنترنت، ولكنك لم تتسلم قرص مضغوط للإعداد، فانقر فوق **Set up my connection manually** (إعداد الاتصال يدوياً).

• إذا كان لديك قرص مضغوط للإعداد، فانقر فوق **Use the CD I got from an ISP** (استخدم القرص المضغوط الذي حصلت عليه من مزود خدمة الإنترنت).

4 انقر فوق **Next** (التالي).

إذا قمت بتحديد **Set up my connection manually** (إعداد الاتصال يدوياً) في الخطوة 3، فتابع إلى الخطوة 5. أو، اتبع الإرشادات التي تظهر على الشاشة لإتمام عملية الإعداد.

ملاحظة: إذا كنت لا تعرف أي نوع من الاتصال تحدد، فاتصل بمزود خدمة الإنترنت الخاص بك.

5 انقر فوق الخيار المناسب أسفل **How do you want to connect to the Internet?** (كيف تريد الاتصال بالإنترنت؟)، ثم انقر فوق **Next** (التالي).

6 استخدم معلومات الإعداد التي قام مزود الخدمة بتوفيرها لاستكمال الإعداد.

الاتصال بالإنترنت

ملاحظة: يختلف مزود خدمة الإنترنت (ISP) والعروض التي يوفرها باختلاف الدولة.

للاتصال بالإنترنت، تحتاج إلى مودم أو اتصال شبكة ومزود خدمة إنترنت (ISP). إذا كنت تستخدم اتصال عن طريق الهاتف، فقم بتوصيل خط الهاتف بموصل المودم الموجود على الكمبيوتر وبموصل الهاتف بالحائط قبل إعداد اتصال الإنترنت. إذا كنت تستخدم اتصال DSL أو اتصال مودم الكابل/القمر الصناعي، فاتصل بمزود خدمة الإنترنت أو خدمة الهاتف الخليوي لمعرفة إرشادات الإعداد.

إعداد الاتصال بالإنترنت

إعداد اتصال الإنترنت باستخدام الاختصار الموجود على سطح المكتب والذي يوفره مزود خدمة الإنترنت:

- 1 قم بحفظ وإغلاق أية ملفات مفتوحة، وإنهاء أية برامج مفتوحة.
- 2 انقر نقرًا مزدوجًا فوق رمز ISP (مزود خدمة الإنترنت) الموجود على سطح مكتب Microsoft® Windows®.
- 3 اتبع الإرشادات التي تظهر على الشاشة لإتمام عملية الإعداد.

إذا لم يكن لديك رمز ISP على سطح المكتب أو إذا أردت إعداد اتصال بالإنترنت بواسطة مزود خدمة إنترنت مختلف، فقم بإجراء الخطوات الموضحة في القسم المناسب أدناه.

ملاحظة: إذا تعذر عليك الاتصال بالإنترنت، فانظر دليل Dell Technology. إذا استطعت الاتصال بنجاح بالإنترنت فيما سبق، يمكن أن يكون هناك انقطاع من مقدم خدمة الإنترنت. اتصل بمزود خدمة الإنترنت للتحقق من حالة الخدمة، أو حاول الاتصال مرة أخرى لاحقًا.

ملاحظة: قم بتحضير المعلومات الخاصة بمزود خدمة الإنترنت. إن لم يكن لديك مزود خدمة إنترنت، فاستعن بمعالج **Connect to the Internet** (الاتصال بالإنترنت).

نظام التشغيل Microsoft® Windows Vista®

- 1 قم بحفظ وإغلاق أية ملفات مفتوحة، وإنهاء أية برامج مفتوحة.
- 2 انقر فوق الزر Start (ابدأ) في نظام التشغيل Windows Vista  ← Control Panel (لوحة التحكم).
- 3 من **Network and Internet** (الشبكة والإنترنت)، انقر فوق **Connect to the Internet** (الاتصال بالإنترنت).

5 قم بفتح شاشة الكمبيوتر واضغط على زر الطاقة لتشغيل الكمبيوتر.

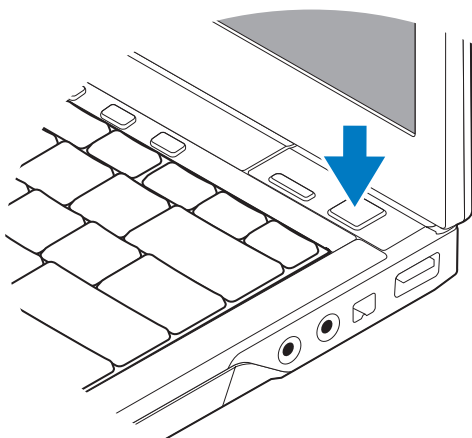

ملاحظة: يوصى بأن تقوم بتشغيل وإيقاف تشغيل الكمبيوتر مرة واحدة على الأقل قبل تثبيت أي بطاقات أو توصيل الكمبيوتر بجهاز توصيل أو أي جهاز خارجي مثل الطابعة.

6 الاتصال بالإنترنت. انظر "الاتصال بالإنترنت" في الصفحة 14 للحصول على المزيد من المعلومات.

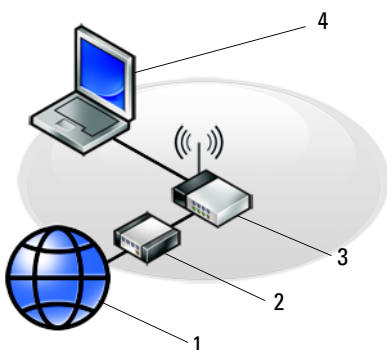

2 كابل أو مودم DSL
4 كمبيوتر محمول مزود باتصال سلكي

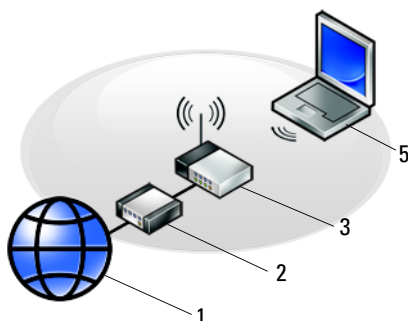

1 خدمة الإنترنت
3 جهاز توجيه لاسلكي
5 كمبيوتر محمول مزود باتصال لاسلكي

2 قم بتوصيل كابل الشبكة.

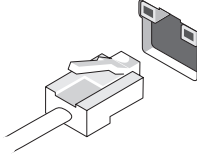

3 قم بتوصيل أجهزة USB مثل الماوس أو لوحة المفاتيح.



4 قم بتوصيل أجهزة IEEE 1394 مثل مشغل أقراص DVD.

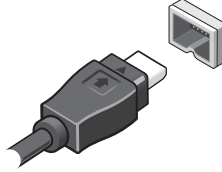

2

إعداد الكمبيوتر

الإعداد السريع

تنبيه: قبل الشروع في أي إجراء من الإجراءات الموضحة في هذا القسم، قم بقراءة إرشادات الأمان الواردة مع الكمبيوتر الخاص بك. للمزيد من المعلومات حول أفضل ممارسات الأمان، انظر الصفحة الرئيسية للتوافق التنظيمي على www.dell.com/regulatory_compliance.

تنبيه: يصلح محول التيار المتردد للعمل مع مخارج التيار الكهربائي في مختلف أنحاء العالم. ومع ذلك، تختلف موصلات الطاقة وشرايح الطاقة من دولة لأخرى. لذلك، فاستخدام كابل غير متوافق أو توصيل الكابل بشريحة طاقة أو مأخذ تيار كهربائي بصورة غير ملائمة قد يؤدي إلى اندلاع حريق أو تلف الأجهزة.

إشعار: عندما تقوم بفصل كابل محول التيار المتردد من الكمبيوتر، أمسك الموصل - وليس الكابل نفسه - ثم اسحب بإحكام ولكن برفق لتفادي إتلاف الكابل. عندما تقوم بلف كابل محول التيار المتردد، تأكد من أنك تتابع اتجاه الموصل على محول التيار المتردد لتفادي إتلاف الكابل.

ملاحظة: قد لا تتوافر بعض الأجهزة إذا لم تقم بطلبها.

1 قم بتوصيل محول التيار المتردد في موصل محول التيار المتردد على الكمبيوتر وبمأخذ التيار الكهربائي.

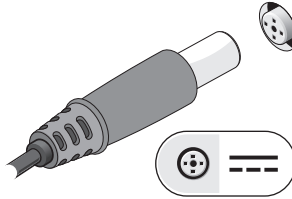

إزالة البطارية

تنبيه: قبل الشروع في أي إجراء من الإجراءات الموضحة في هذا القسم، قم بقراءة إرشادات الأمان الواردة مع الكمبيوتر الخاص بك. للمزيد من المعلومات حول أفضل ممارسات الأمان، انظر الصفحة الرئيسية للتوافق التنظيمي على www.dell.com/regulatory_compliance.

تنبيه: قبل إزالة أو استبدال البطارية، قم بإيقاف تشغيل الكمبيوتر. ثم افصل محول التيار المتردد من المأخذ الكهربائي والكمبيوتر وافصل المودم من موصل الحائط والكمبيوتر، ثم قم بإزالة أية كابلات خارجية أخرى من الكمبيوتر.

تنبيه: قد يؤدي استخدام بطارية غير متوافقة إلى زيادة خطر نشوب حريق أو انفجار. استبدل البطارية فقط ببطارية متوافقة تم شراؤها من Dell. تم تصميم البطارية لتعمل مع كمبيوتر Dell™ الخاص بك. لا تستخدم بطارية من أجهزة كمبيوتر أخرى مع جهاز الكمبيوتر الخاص بك.

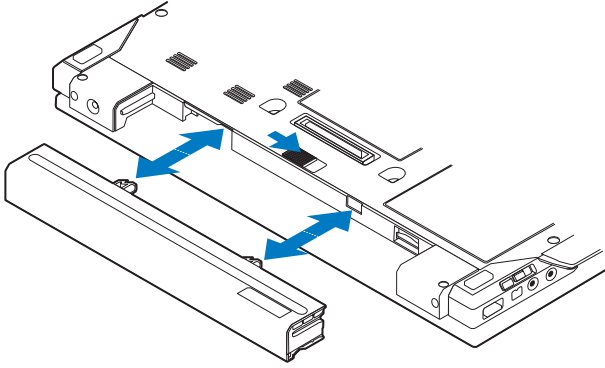

المفتاح اللاسلكي ومحدد موقع شبكة Dell™ Wi-Fi Catcher™

رمز المفتاح اللاسلكي



رمز محدد موقع شبكة Dell Wi-Fi Catcher



استخدم المفتاح اللاسلكي لتمكين أو تعطيل أجهزة الشبكة اللاسلكية ومحدد موقع شبكة Wi-Fi Catcher لتعيين موقع الشبكات. للحصول على معلومات حول الاتصال بالإنترنت، انظر "الاتصال بالإنترنت" في الصفحة 14.

المنظر الخلفي

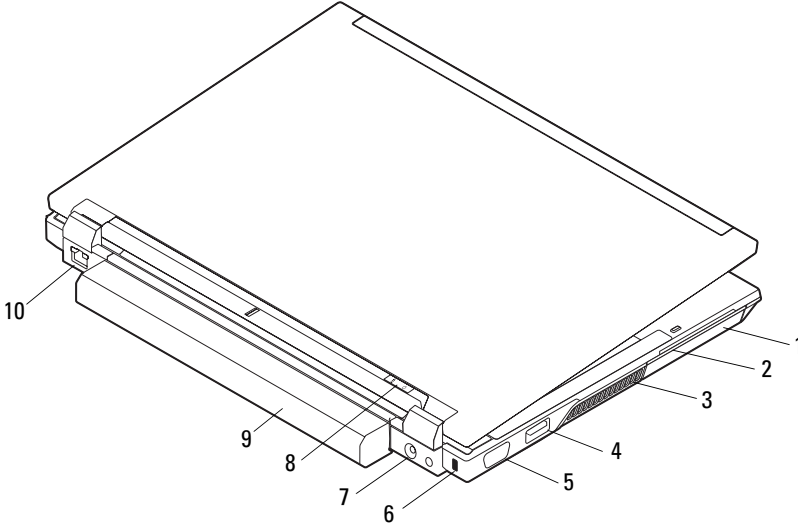

فتحة البطاقة الذكية	2	محرك القرص الصلب	1
موصل eSATA/USB	4	فتحات التهوية	3
فتحة كابل الأمان	6	موصل الفيديو	5
مصباح الطاقة/مصباح البطارية	8	موصل محول التيار المتردد	7
موصل الشبكة (RJ-45)	10	بطارية	9

تنبيه: تجنب إعاقة منافذ الهواء أو دفع أجسام داخلها أو ترك الأتربة تتراكم فيها. تجنب تخزين كمبيوتر Dell أثناء تشغيله في بيئة يكون تدفق الهواء بها منخفضاً، مثل الحقائب المغلقة. قد تؤدي إعاقة تدفق الهواء إلى إتلاف الكمبيوتر أو التسبب في اندلاع حريق. يقوم الكمبيوتر بتشغيل المروحة عندما يسخن. الصوت المنبعث من المروحة أمر طبيعي ولا يشير إلى وجود مشكلة في المروحة أو الكمبيوتر.



شاشة العرض	2	الكاميرا (اختيارية)	1
لوحة المفاتيح	4	مصابيح حالة لوحة المفاتيح	3
زر Dell™ Latitude ON™ (اختياري)	6	أزرار التحكم في مستوى الصوت	5
موصل USB	8	زر الطاقة	7
المفتاح اللاسلكي وزر محدد موقع شبكة Dell Wi-Fi Catcher™	10	موصل IEEE 1394	9
محرك أقراص ضوئية	12	موصلات الصوت (خرج الخط) والميكروفون (دخل الخط)	11
قارئ البصمات (اختياري)	14	فتحة بطاقة ExpressCard	13
عصا التوجيه	16	قارئ البطاقة الذكية بدون مناطق تلامس (اختياري)	15
لوحة اللمس	18	فتحة بطاقة SecureDigital (الرقمية الآمنة)	17
مصابيح حالة الجهاز	20	أزرار عصا التوجيه/أزرار لوحة اللمس	19
		مستشعر الضوء المحيط والميكروفون	21

1

حول جهاز الكمبيوتر

المنظر من الأمام

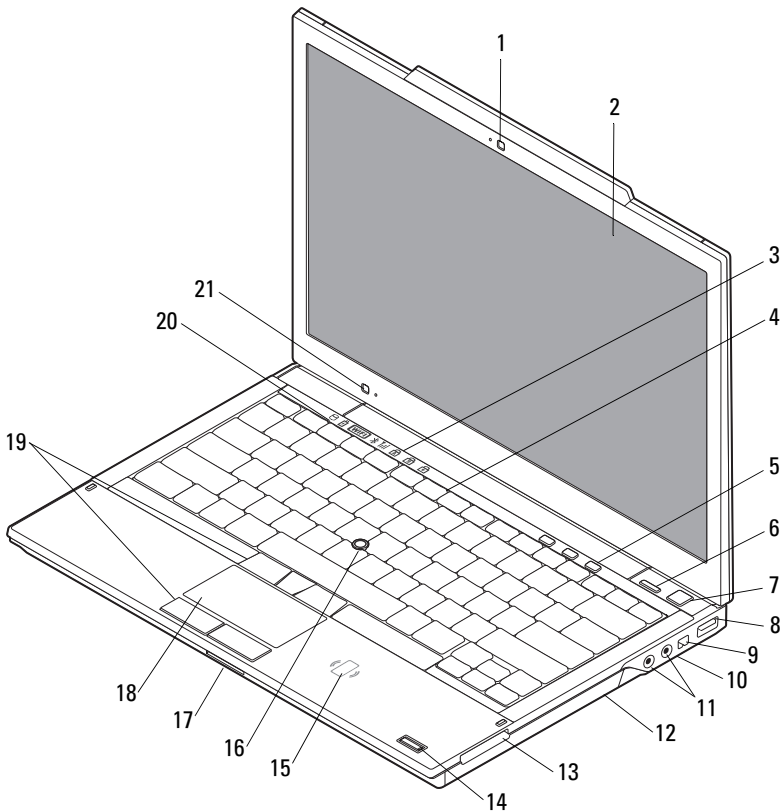

6	البحث عن المعلومات	59
7	الحصول على التعليمات	63
63	الحصول على المساعدة	63
64	الدعم الفني وخدمة العملاء	64
64	DellConnect™	64
64	الخدمات عبر الإنترنت	64
65	خدمة AutoTech	65
65	خدمة حالة الطلب المؤتمنة	65
66	مشكلات خاصة بطلبك	66
66	معلومات المنتج	66
66	إرجاع عناصر للإصلاح أو الانتماء في فترة الضمان	66
67	قبل الاتصال	67
69	الاتصال بشركة Dell	69
71	فهرس	71

4 استكشاف الأخطاء وإصلاحها 29

29 الأدوات

29 مصابيح الطاقة

29 أكواد الإشارة الصوتية

31 رسائل الخطأ

38 رسائل النظام

39 استكشاف أخطاء البرامج والأجهزة وإصلاحها

40 Dell Diagnostics

42 تلميحات استكشاف الأخطاء وإصلاحها

42 مشاكل الطاقة

43 مشاكل الذاكرة

44 مشاكل البرامج وعدم الاستجابة للأوامر

46 Dell Technical Update Service

46 الأداة المساعدة لدعم Dell

5 إعادة تثبيت البرامج 49

49 برامج التشغيل

49 تعريف برامج التشغيل

50 إعادة تثبيت برامج التشغيل والأدوات المساعدة

52 استعادة نظام التشغيل

استخدام استعادة نظام التشغيل

53 Microsoft® Windows®

55 استخدام استعادة النسخ الأصلية لبيانات Dell™

56 استخدام وسائط نظام التشغيل

المحتويات

7	1	حول جهاز الكمبيوتر
7		المنظر من الأمام
9		المنظر الخلفي
10		إزالة البطارية
		المفتاح اللاسلكي ومحدد موقع شبكة
10		Dell™ Wi-Fi Catcher™
11	2	إعداد الكمبيوتر
11		الإعداد السريع
14		الاتصال بالإنترنت
14		إعداد الاتصال بالإنترنت
16		نقل المعلومات إلى كمبيوتر جديد
16		نظام التشغيل Microsoft® Windows Vista®
16		Microsoft Windows® XP
21	3	المواصفات

الملاحظات والإشعارات والتنبيهات

 **ملاحظة:** تشير كلمة "ملاحظة" إلى المعلومات الهامة التي تساعدك على تحقيق أقصى استفادة من الكمبيوتر الخاص بك.

 **إشعار:** تشير كلمة "إشعار" إلى احتمال حدوث تلف بالأجهزة أو فقد بيانات وتُعلمك بكيفية تجنب المشكلة.

 **تنبيه:** تشير كلمة "تنبيه" إلى احتمال حدوث ضرر بالممتلكات أو تعرض الأشخاص للإصابة.

إذا قمت بشراء كمبيوتر Dell™ n Series، فلن تكون أية إشارات في هذه الوثيقة لأنظمة التشغيل Microsoft® Windows® قابلة للتطبيق.

إشعار منتج Macrovision

يتضمن هذا المنتج تقنية حماية حقوق التأليف والنشر التي تخضع لحماية براءة الاختراع الأمريكية وحقوق الملكية الفكرية الأخرى التي تملكها شركة Macrovision Corporation وأصحاب الحقوق الآخرون. لا يجب استخدام هذه التقنية لحماية حقوق التأليف والنشر إلا بتصريح من شركة Macrovision، وهي مصممة للاستخدام المنزلي واستخدامات العرض المحدودة فقط، إلا في حال تصريح شركة Macrovision بغير ذلك. يحظر إجراء الهندسة العكسية أو التفكيك.

المعلومات الواردة في هذه الوثيقة عرضة للتغيير بدون إشعار.
© 2008 Dell Inc. كافة الحقوق محفوظة.

ممنوع بتاتا إعادة إنتاج هذه المواد بأي شكل من الأشكال بدون إذن كتابي من شركة Dell Inc.

العلامات التجارية المستخدمة في هذا النص: Dell وشعار Dell وLatitude وLatitude ON وWi-Fi Catcher وExpressCharge وDellConnect وBluetooth لشركة Dell Inc. وعلامات تجارية لشركة Dell Inc. وBluetooth SIG, Inc. وتستخدمها شركة Dell بموجب ترخيص؛ وCore هي علامة تجارية وIntel وiAMT هما علامتان تجاريتان مسجلتان لشركة Intel Corporation في الولايات المتحدة والدول الأخرى؛ وBlu-ray Disc هي علامة تجارية لشركة Blu-ray Disc Association؛ وكل من Microsoft وWindows Vista وWindows، وشعار الزر start (ابدا) بنظام Windows Vista هي إما علامات تجارية أو علامات تجارية مسجلة لشركة Microsoft Corporation في الولايات المتحدة و/أو الدول الأخرى.

قد يتم استخدام علامات تجارية وأسماء تجارية أخرى في هذا المستند للإشارة إلى الكيانات المالكة لهذه العلامات والأسماء أو إلى منتجاتها. تنفي شركة Dell Inc. أي سعي من جانبها لامتلاك علامات تجارية أو أسماء تجارية بخلاف تلك الخاصة بها.

مويل PP13S

أكتوبر 2008 رقم الجزء N114D مراجعة A01

Dell™ Latitude™ E4300

الدليل المرجعي السريع وإرشادات الإعداد

يوفر هذا الدليل نظرة عامة حول الميزات والمواصفات والإعداد السريع والبرامج ومعلومات استكشاف الأخطاء وإصلاحها في جهاز الكمبيوتر الخاص بك. للمزيد من المعلومات حول نظام التشغيل والأجهزة والتقنيات لديك، انظر دليل **Dell Technology** على support.dell.com.